

LOCTITE®

Jak řešit problémy



Henkel



Učinit správnou volbu

V katalogu "Jak řešit problémy" si snadno vyberete z nabídky výrobků Henkel ten nejlepší produkt Loctite®, se kterým vyřešíte problémy v oblasti strojírenství, jak v prvovýrobě, tak při údržbě a opravách.

Příručka je uspořádána pro rychlou a správnou volbu produktů na první pokus. V příručce můžete vyhledávat řešení problémů podle různých výchozích bodů:

- Sekce pro řešení problémů
- Kategorie výrobků Loctite® v rámci nabídky Henkel.
- Seznam výrobků, obsahující informace pro objednání.

Pro získání dalších informací o našich výrobcích se jednoduše podívejte na webové stránky divize Loctite®: **www.loctite.com**.

Tak můžete získat kdykoliv - ve dne či v noci - další informace, o všech výrobcích, včetně produktů uvedených v této příručce. Navíc zde získáte přístup k nejnovější právě vydané literatuře a zprávám o použití výrobků Loctite® v automobilovém nebo elektronickém průmyslu, v opravárenství a údržbě.



Pro další informace navštivte
naši webovou stránku:

www.loctite.cz



4  Průvodce řešením problémů

10  Zajištění závitů
Zajišťování závitových spojů

12  Těsnění závitů a spojů trubek
Utěšňování závitových součástí

14  Plošná těsnění
Utěšňování přírub

16  Upevňování
Upevňování válcových součástí

18  Vteřinová lepidla

20  Konstrukční lepidla

22  Pružné lepení a těsnění

24  Maziva

30  Povrchová úprava a prevence koroze

32  Kovem plněné tmely

34  Směsi na ochranu proti opotřebení

36  Čističe

38  Úprava povrchu
Povrchové aktivátory a primery

39  Prostředky pro nouzové opravy

40  Opravy převodovek & čerpadel

42  Jak na to v údržbě

44  Dávkovací a nanášecí zařízení

45  Informace pro objednávání produktů

51  Převodní tabulky jednotek



O jaký problém jde?

Malice, šrouby,
svorníky, závitové
součásti



- ? Uvolňování matic, šroubů, svorníků a dalších závitových součástí
- ? Ochrana před korozí a zadíráním závitů

Strana 10

Soustavy potrubí pro tekutiny



- ? Netěsnosti v závitových spojích vedení hydrauliky, vzduchu, chladiv, oleje apod.
- ? Ucpávání, způsobené zbytky tradiční těsnicí pásky, konopí a těsnících past
- ? Dokonalé zajištění a utěsnění ventilů, kohoutů a tvarovek v jakékoliv poloze

Viz také Prostředky pro nouzové opravy na straně 39

Strana 12

Netěsnost přírub

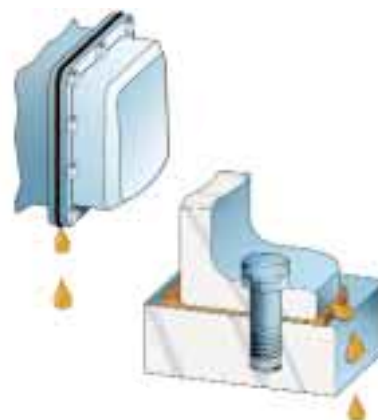

- ? Netěsnost přírub upevněných šrouby
- ? Styková koroze nebo únava materiálu šroubů
- ? Uvolňování šroubů při sedání těsnění
- ? Zamezí vzájemnému pohybu přírub

Strana 14

Ložiska, pouzdra, hřídele, válcové součásti

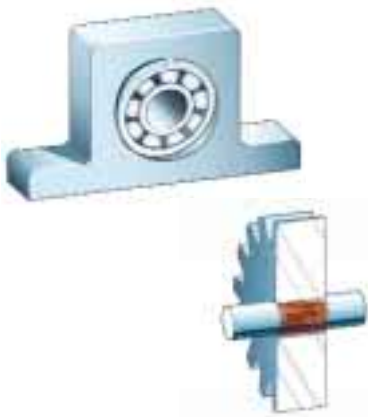

- ? Uvolněná ložiska, ložisková pouzdra, hřídele nebo válcové součásti s postupující ovalitou
- ? Prevence opětovné stykové koroze a opotřebení u válcových sestav
- ? Potřeba zvýšení pevnosti
- ? Zjednodušení montážního postupu

Strana 16

Upevňování

Spojování malých součástí



- ? Rychlé spojení různých materiálů
- ? Dočasné spojení součástí během montáže nebo oprav
- ? Opětovné použití poškozených součástí
- ? Potřeba zrychlení výroby

Strana 18

Vteřinová
lepidla

Spojování velkých nebo nosných částí

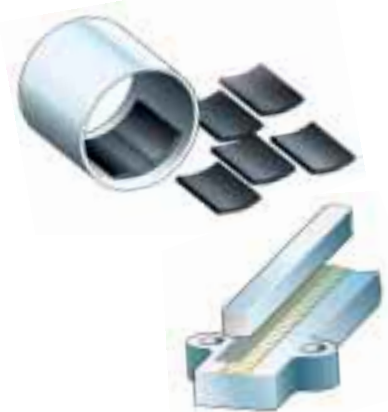

- ? Pevné a trvanlivé spojení různých materiálů
- ? Náhrada svařování nebo nýtování lepením znamená omezení pnutí a odolnost vůči korozi

Strana 20

Konstrukční
lepidla

O jaký problém jde?

Pružné lepení součástí



- ? Spoje odolné vůči nárazům a vibracím
- ? Trvale pružná spojení různých materiálů
- ? Spoje s velkými spárami nebo vystavené vysokým teplotám

Strana 22

Maziva



- ? Boj s opotřebením a zadíráním, způsobeným třením
- ? Odolnost vůči vysokým teplotám a těžkým provozním podmínkám

Page 24

Korodující součásti



- ? Ochrana před korozí po montáži a během skladování
- ? Ochrana před elektrochemickými vlivy
- ? Ochrana svarů při vysokých teplotách

Strana 30

Opotřebené a poškozené součásti



- ? Rekonstrukce, renovace a oprava kovových součástí a montážních celků
- ? Výroba odlitků, forem a přípravků

Viz také Výrobky pro nouzové opravy na straně 39

Page 32

Opotřebení

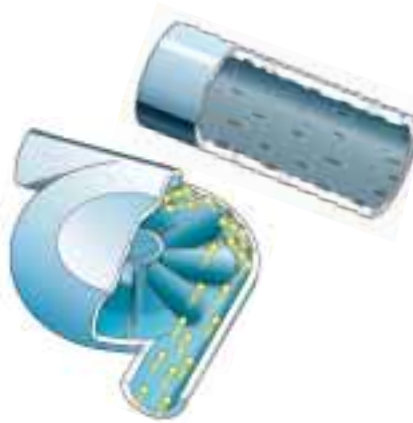

- ? Opravy následků abraze, klzného otěru, opotřebení a koroze u zařízení typu skříně čerpadel, skluzu a přesypy, cyklony apod., a prevence těchto jevů.
- ? Ochrana proti účinkům kavitace

Strana 34

Čištění součástí a špinavých rukou



- ? Čištění součástí před aplikací lepidel nebo těsnicích materiálů
- ? Odstraňování vytvrzených pryskyřic, silikonů, starého těsniva a dalších látek bez poškození povrchu
- ? Čištění elektrických kontaktů
- ? Čisticí prostředek na ruce pro odstranění inkoustu, barev, pryskyřic a obtížně smytelných nečistot bez použití vody

Strana 36

Kovem plněné
tmely

Směsi na ochranu proti
opotřebení

Čističe

O jaký problém jde?

Pomalé vytvrzování/ malá adheze



- ? Pomalé vytvrzování lepidel a těsniv na mastných, kontaminovaných, inertních nebo pasivovaných součástech
- ? Práce za nízkých teplot
- ? Špatná adheze k podkladu

Strana 38

Nouzové opravy



- ? Vyplnění chybných děr, vyhlazení hrubých svarů, oprava nestrukturálních trhlin
- ? Vytvoření nového O-kroužku na místě
- ? Nouzová oprava a utěsnění prasklého nebo netěsného potrubí

Strana 39

Opravy převodovek & čerpadel



- ? Snížení nákladných poruch
- ? Zvýšení spolehlivosti a výkonu
- ? Těsnění ploch jakékoliv velikosti a tvaru
- ? Ochrana proti tření a korozi

Strana 40

Nejlepší praxe



- ? Snížení počtu běžných údržbářských zásahů a zbytečných oprav
- ? Zkrácení obvyklého a prodlouženého času pro opravu
- ? Zvyšování bezpečnosti vyloučením nebezpečí poranění osob
- ? Snížení nákladů na likvidaci a na materiál, omezení času na čištění

Strana 42

Jak na to v údržbě

Dávkování a vytvrzování lepidel a těsniv



- ? Snadné nanášení hustých nebo řídkých vrstev produktů, čistě, přesně a beze ztrát

Strana 44

Zařízení

Výrobky s certifikací NSF



NSF je jednou z nejvíce respektovaných a uznávaných nezávislých certifikačních institucí se zaměřením na potraviny, vodu, vzduch v interiéru a životní prostředí. Další informace zjistíte na adrese www.nsf.com

- ? Certifikaci NSF naleznete v částech:

- Zajišťování šroubů
- Utěsňování potrubí a závitů
- Plošná těsnění
- Upevňování
- Vteřinová lepidla
- Konstrukční lepidla
- Mazání – oleje a suchý film
- Mazání – tuky
- Mazání – proti zadření

Velikosti balení & Objednací čísla

Strana 45

Informace pro
objednávání
produktů



Zajišťování závitů – Zajištění závitových spojů

- Odolává vibracím
- Jednosložkové - čisté a snadné nanášení
- Může se použít pro spoje všech velikostí - nižší náklady na spotřební materiál
- Utěsňuje závit - umožňuje používat průchozí otvory se závitem

Jsou části již sestavené?

Doporučení:

- Před nanesením těsnící hmoty očistěte součástky pomocí Loctite® 7063
- Je-li těsnící hmota používána při teplotě pod 5°C, použijte předem Loctite® 7240 (aktivátor)
- Pokud byly součástky ve styku s vodnými mycími roztoky nebo řeznou kapalinou, které zanechávají na povrchu ochrannou vrstvu, omyjte je před použitím horkou vodou
- Je-li jedna část z plastu, podívejte se na stránku 18/19 Vteřinová lepidla

Řešení

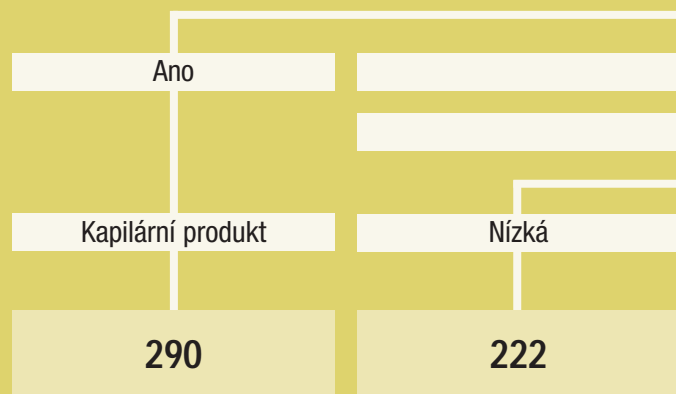

Rozměr závitů	Až do M6	Až do M36
Pevnost	Střední/vysoká	Nízká
Funkční pevnost za *	3 hod.	6 hod.
Povolovací moment pro šrouby M10	10 Nm	6 Nm
Dlouhodobá teplotní odolnost	+150 °C	+150 °C
Velikost balení	10 ml, 50 ml, 250 ml	10 ml, 50 ml, 250 ml

* Typická hodnota při 22 °C

Příklady použití



Loctite® 290

Doporučuje se pro předem smontované části, např. stavěcí šrouby, elektrické konektory a zajišťovací šrouby.



Loctite® 222

Doporučuje se pro málo pevné zajištění seřizovacích šroubů se zapuštěnou hlavou a zajišťovacích šroubů. Použití též u kovů s menší pevností jako hliník nebo mosaz, které by mohly při demontáži prasknout.
P1 NSF Reg.č.: 123002



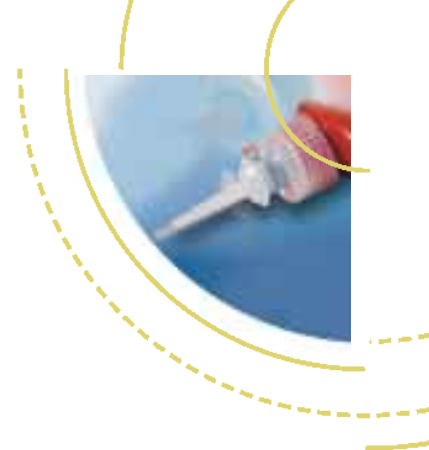

Ne

Jakou pevnost požadujete?

Střední

Vysoká

Kapalina

Polotuhý

Kapalina

Polotuhý

243

248

2701
(zlepšený 270)

268

Až do M36

Až do M50

Až do M20

Až do M50

Střední

Střední

Vysoká

Vysoká

2 hod.

6hod.

6 hod.

24 hod.

20 Nm

19 Nm

38 Nm

25 Nm

+150 °C

+150 °C

+150 °C

+150 °C

5 ml, 10 ml, 50 ml, 250 ml

9 g, 19 g tyčinka

5 ml, 10 ml, 50 ml, 250 ml

9 g, 19 g tyčinka



Loctite® 243

Hodí se pro všechny typy kovových spojovacích částí se závitem. Zabraňuje povolení u vibraujících částí jako čerpadla, upevňovací šrouby motorů, převodových skříní nebo lisů. Doporučuje se tam, kde se při opravách používá demontáž ručním nářadím a kde jsou součástky znečištěné olejem.

P1 NSF Reg.č.: 123000
Certifikováno podle normy ANSI/NSF 61



Loctite® 248

Šikvný při použití, nestéká. Vhodný zejména tam, kde je díky přístupu aplikace produktu obtížná - nad hlavou, pod nebo vedle stroje a nebo na součástky se kterými nelze manipulovat. Účinný pro všechny typy kovových závitových spojů. Doporučuje se v případech, kde se vyžaduje opětovné rozebírání - obráběcí a tvářecí nástroje, čerpadla a kompresory, upevňovací šrouby, převodovky.
Certifikace dle ANSI/NSF Standard 61



Loctite® 2701

(zlepšený Loctite® 270)
Pro všechny typy kovových spojovacích částí (včetně nerezových nebo pokovených, např. pozinkovaných), kde není zapotřebí pravidelné rozebírání při údržbě. Doporučuje se pro trvale dotážené svorníky na blocích motorů a skříních čerpadel.

P1 NSF Reg.č.: 123006 – pouze Loctite® 270



Loctite® 268

Snadno se používá, neroztéká se. Hodí se v místech se špatným přístupem - nad hlavou, pod strojem nebo vedle součástí, s nimiž nelze hýbat. Hodí se pro všechny typy kovových spojovacích částí se závitem. Doporučuje se tam, kde není zapotřebí pravidelná demontáž při údržbě - kotevní šrouby, přípevnění motorů, převodových skříní a čerpadel, šrouby na víkách ložisek a svorníky.



Těsnění závitů a spojů trubek –

Těsnění komponentů se závitů

- Zajišťuje okamžité, nízkotlaké utěsnění všech trubkových spojů
- Těsnivo se nevytlačuje, nesmršťuje ani neucpává systém (včetně filtrů) uvolněnými částicemi
- Demontáž lze provést snadno, za pomoci běžných nástrojů
- Nahradí konopí, těsnicí pásky a pasty

Jsou součásti kovové nebo plastové?

Doporučení:

- Před započítím práce musejí být všechny části čisté a suché - použijte Loctite® 7063
- Je-li těsnicí hmota (Loctite® 542, 577, 572 nebo 561) použita při teplotách pod 5 °C, ošetřete těsněné plochy předem aktivátorem Loctite® 7240
- Pokud součásti byly ve styku s mycími prostředky nebo řeznou kapalinou, které obsahují nitráty, omyjte je horkou vodou¹

Řešení

Součásti z plastu nebo kombinace plast - kov

Požadujete následnou možnost nastavení součástí?

Ano

Ne

Těsnicí šňůra

Kapalina

55

5331

Popis	těsnicí šňůra	vytvrzující gel
Maximální rozměr závitu	testováno do 4"	3"
Teplotní odolnost	+130 °C	+150 °C
Povolovací síla	malá	malá
Lepený podklad	kov, plast nebo obojí	kov, plast nebo obojí
Okamžité nízkotlaké utěsnění	ano (plný tlak)	ano
Velikost balení	50 m, 150 m šňůra	100 ml

¹ Neplatí pro přípravky Loctite® 5331/55

Příklady použití



Loctite® 55

Lze jej spolehlivě používat na kovové i plastové závitové spoje.

Pitná voda: Schválen v ČR pro použití ve styku s pitnou vodou do teploty 85 °C.

Doporučení WRC a KTW pro studenou i horkou vodu, splňuje požadavky BS 6920.

Plyn a voda: Splňuje ČSN EN 751 – 2 třída ARp, certifikováno GAS s.r.o., schváleno DVGW (atest č. DV-5142AU0166), splňuje DIN 30660

Certifikace dle ANSI/NSF standardu 61

Loctite® 5331

Doporučuje se pro závitové spoje plast/plast nebo plast/kov, pro plastové a kovové fitinky vedení horké nebo studené vody, např. pro průmyslové nebo zemědělské plastové rozvody vody nebo odvodňovací systémy.

Schválen WRC pro použití s pitnou vodou až do 85°C.

P1 NSF Reg.č.: 123620





Kovové součásti

Jemný nebo hrubý závit?

Jemný trubkový závit do (R $\frac{3}{4}$)

Hrubý trubkový závit do (R3)

Polotuhý

542

(Hydraulické a pneumatické systémy)

577

(všeobecné použití)

572

(Pomalé vytvrzování)

561

vytvrzující kapalina

vytvrzující gel

vytvrzující gel

Vytvrzující polotuhý

3/4"

3"

3"

3"

+150 °C

+150 °C

+150 °C

+150 °C

střední

střední

střední

Low

kov

kov

kov

kov

ne

ano

ano

ano

10 ml, 50 ml, 250 ml

50 ml, 250 ml, 2 l

50 ml, 250 ml

19 g tyčinka



Loctite® 542

Doporučuje se pro spoje s jemným závitem, které se používají v hydraulických a pneumatických instalacích, a obecně pro malé fitinky. Schválen německými předpisy DVGW (NG-5146 AR 0855). Testován podle normy EN 751-1. Splňuje požadavky BS 6956, typ A, pro těsnění plynových fitinek.



Loctite® 577

Doporučuje se pro všechny hrubé trubkové závity. Zvláště vhodný pro rychlé použití při nízkých teplotách, např. při údržbě venkovních průmyslových rozvodů. Schválen německými předpisy (NG-5146 AR 0621). Testován podle normy ČSN EN 751-1, certifikování GAS s.r.o. Splňuje požadavky BS 6956, typ B, pro těsnění plynových fitinků. Schválen WRC pro použití pro pitnou vodu.
P1 NSF reg. č.: 123001
Schválení WRC 0302507



Loctite® 572

Doporučuje se pro všechny hrubé závity v kovu, kdy je požadováno pomalé vytvrzování, aby se prodloužila doba potřebná pro ustavení ventilů a fitinků. Splňuje požadavky BS 6956, typ B, pro těsnění plynových fitinků



Loctite® 561

Šikovní při použití, nestéká. Doporučuje se pro všechny hrubé kovové trubkové závity, kde je vyžadována demontáž. Ideální pro široké použití zejména v chemických procesech, čistírnách odpadních vod a automobilech.
Certifikace dle ANSI/NSF Standard 61



Plošná těsnění –

Těsnění přírub

- Nevzniká žádná vrstva - řízené tolerance, není třeba opakované dotahování
- Těsnění vyplňuje všechny nerovnosti - snižují se nároky na jakost obrobení dosedacích ploch
- Součásti lze snadno rozebírat i po dlouhé době používání
- Po plném vytvrzení odolává těsnění vysokým tlakům

Musí být stávající těsnění použito s ohledem na rozměry?

Doporučení:

- Pokud jsou na utěšňovaných plochách zbytky starého těsnění, použijte odstraňovač těsnění Loctite® 7200
- Všechny části před utěšňováním musejí být čisté a suché - použijte Loctite® 7063
- Anaerobní produkty vytvrzují mezi kovovými plochami bez přístupu vzduchu
- Použijte aktivátor Loctite® 7240 při nízkých teplotách pro urychlení vytvrzení

Řešení

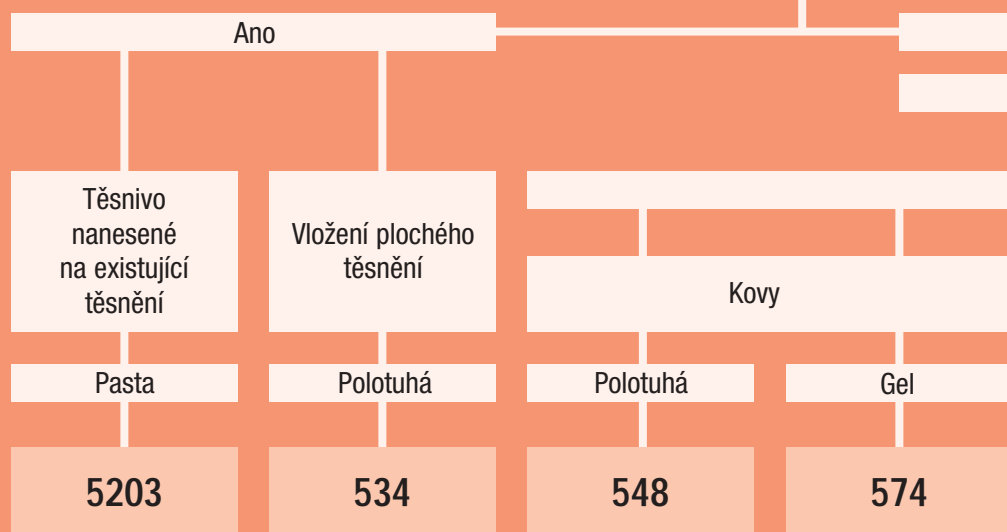

Typ těsnění	vytvořené na místě	použití s hotovým těsněním	vytvořené na místě	vytvořené na místě
Typ příruby	tuhá	tuhá nebo pružná	tuhá	tuhá
Vytvrzování	anaerobní	anaerobní	anaerobní	anaerobní
Nelepidivé za	-	-	-	-
Teplotní odolnost	150 °C	150 °C	150 °C	150 °C
Okamžité utěsnění	výborné	výborné	výborné	výborné
Odolnost proti olejům	výborná	dobrá	dobrá	výborná
Odolnost proti vodě a glykolům	mírná	dobrá	dobrá	výborná
Velikost balení	50 ml, 300 ml kartuše	9 g, 19 g tyčinky	9 g, 18 g tyčinky	50 ml, 250 ml tuba

Příklady použití

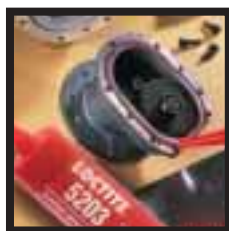

Loctite® 5203
Doporučuje se pro potření hotových těsnění při opakovaném použití s cílem zlepšeného utěsnění. Nízkopevnostní utěsnění kov/kov.

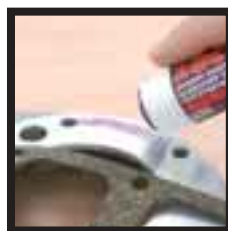

Loctite® 534
Lepidlo na těsnění
Lepidlo/těsnění k přichycení hotových těsnění na místo během montáže. Lze jej použít pro všechna pryžová, korková, papírová i kovová těsnění.

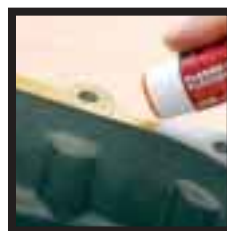

Loctite® 548
Doporučuje se k použití na tuhých litinových, ocelových a hliníkových přírubách.

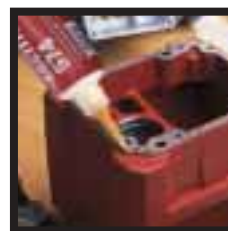

Loctite® 574
Doporučuje se pro použití na tuhých kovových součástech, např. litinových součástech, skříních čerpadel apod.



Ne			
Jakou spáru musí těsnivo vyplnit?			
do 0,25 mm		nad 0,25 mm	
Kovy		Plast nebo kombinace plast-kov	
Pasta	Pasta	Pasta	Pasta
518	510	5910	5699

vytvořené na místě	vytvořené na místě	vytvořené na místě	vytvořené na místě
tuhá	tuhá	pružná	pružná
anaerobní	anaerobní	vlhkostí	vlhkostí
-	-	20 minut.	10 minut
150 °C	až do 200 °C	200 °C	200 °C
výborné	výborné	výborné	výborné
výborná	výborná	výborná	dobrá
výborná	výborná	mírná	výborná
25 ml, 50 ml, 300 ml kartuše	50 ml, 250 ml kartuše	50 ml, 300 ml kartuše	300 ml kartuše

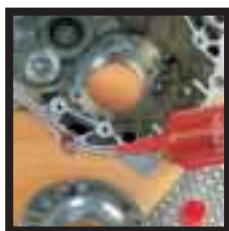

Loctite® 518
Doporučuje se k použití na tuhých železných, ocelových a hliníkových přírubách.
P1 NSF reg. č.: 123758



Loctite® 510
Utěsnění tuhých průrb
Doporučuje se k použití v případech požadavků na odolnost vůči vysokým teplotám a chemickým vlivům.
P1 NSF reg. č.: 123007

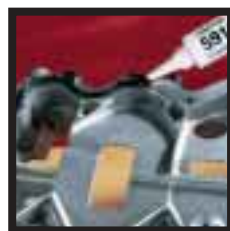

Loctite® 5910
Náhrada korkových a papírových vysekávaných těsnění na přírubách a plechových lisovaných víkách. Doporučuje se v případech, kdy se vyskytují silné vibrace nebo pružení dílů. Lze jej rovněž použít na plastové a lakované součásti.



Loctite® 5699
Doporučuje se k utěšňování všech typů přírub, včetně lisovaných z plechu, v případech, kdy se vyžaduje odolnost proti vodě a glykolům.
P1 NSF reg. č.: 122998



Upevňování – Upevňování válcových součástí

- Produkty s vysokou i střední pevností - spoj může přenášet vysoké zatížení, odstraňuje stykovou korozi
- Vyplňují všechny dutiny a nerovnosti - prevence koroze
- Omezují nutnosti úzkých tolerancí
- Styk na 100% povrchu - zatížení a napětí jsou ve spoji rovnoměrně rozloženy

Je sestava velmi volná nebo silně opotřebena?

Doporučení:

- Před započítím práce musejí být všechny součásti čisté a suché - použijte Loctite® 7063
- Je-li produkt použit při teplotách pod 5 °C, ošetřete těsně plochy předem aktivátorem Loctite® 7240
- Pokud součásti byly ve styku s mycími prostředky nebo řeznou kapalinou, které obsahují nitráty, omyjte je horkou vodou
- Možno použít také pro zvýšení pevnosti stávajících konstrukcí

Řešení

Ano
(spáry do 0,5 mm)

Ano

Kapalina

660
(s aktivátorem 7240)

641

Požadovaná pevnost	vysoká	střední
Funkční pevnost za ¹	20 min.	30 min.
Obvodová vůle	do 0,5 mm	do 0,1 mm
Teplotní odolnost	150 °C	150 °C
Velikost balení	50 ml	50 ml, 250 ml

¹ při pokojové teplotě ve spoji oceli

Příklady použití



Loctite® 660
(s aktivátorem Loctite® 7240)
Používá se pro opravy opotřebených válcových součástí bez jejich nového obrábění. Umožňuje další používání opotřebených pouzder ložisek, per, drážkování kuželů a upevňovacích pouzder.
P1 NSF reg. č.: 123704



Loctite® 641
Doporučuje se pro součásti, které je nutné později demontovat jako např. vnitřní kroužek ložiska na hřídel nebo ložisko do tělesa.



		Ne (spáry do 0,25 mm)	
		Budou se součásti později při údržbě rozebírat? (např. ložiska)	
Ano		Ne	
		Teplota nad 150 °C?	
		Ano (do 175 °C)	Ne
		Jak velká je spára?	
Polotuhá		do 0,25 mm	do 0,1 mm
668		648	638
			603 (vylepšená 601)
střední		vysoká	vysoká
30 min.		5 min.	8 min.
do 0,15 mm		do 0,15 mm	do 0,1 mm
150 °C		175 °C	150 °C
9 g, 19 g tyčinky		5 ml, 50 ml, 250 ml	10 ml, 50 ml, 250 ml



Loctite® 668 Středně pevný upevňovač – Tyčinka

Šikovní při použití, nestéká. Vhodný zejména tam, kde je díky přístupu aplikace produktu obtížná - nad hlavou, pod nebo vedle stroje a nebo na součástky se kterými nelze manipulovat. Doporučuje se pro upevňování válcových dílů, středněpevnostní.



Loctite® 648

Doporučuje se pro upevňování spojů se zvýšeným teplotním namáháním, uložení s vůlí nebo přesahem, např. upevňování pouzder, ložisek, těsnění, ventilátorů a vložek.



Loctite® 638

Nejlépe odolává dynamickému namáhání, axiálnímu a ra-diálnímu zatížením. Doporučuje se pro upevňování ozubených kol, řemenic a podobných součástí na hřídele. Schválení KWT pro studenou a teplou vodu.

P1 NSF Reg.č.: 123010
Schválení WRC 9909511



Loctite® 603

(zlepšený typ Loctite® 601)

Pro upevňování válcových dílů s malou vůlí (spára do 0,1 mm) a také pro součásti, které není možné zcela odmastit.

Testováno a ověřeno pro upevňování ložisek.

P1 NSF reg. č.: 123003



Vteřinová lepidla

- Lepí během několika sekund
- Čirá lepená spára - dokonalý vzhled
- Všestranné použití - lze vzájemně spojovat různorodé materiály
- Vysoká pevnost spoje - spoj je často pevnější než lepený materiál
- Lze lepit drobné součásti

Mají se lepit „obtížně lepitelné“ pryže nebo plasty?

Např. polyetylén, polypropylén, PTFE, TVP

Doporučení

- Pro zlepšení adheze na obtížně lepitelných materiálech např. PE, PP, PTFE, TVP nebo termoplastických elastomerů. Upravte povrch před lepením primerem Loctite® 7239 a následně lepte pomocí Loctite® 401, 406, 431, 454, 480 nebo 4850
- U obtížných lepení plastů PE a PP viz strana 20, Loctite® 3030 Lepidlo na polyolefiny
- Pro urychlení vytvrzení lepidel Loctite® 401, 406, 431, 454, a 4850 použijte aktivátor Loctite® 7458

Řešení

Ano

Platí některá z následujících možností?

Platí jedna nebo obě možnosti

Ano

406

(s primerem 7239)

454

480

Provozní teplota	do 80 °C	do 80 °C	do 100 °C
Manipulační pevnost za ¹	10–20 s	5–20 s	60–120 s
Viskozita mPa.s	20	gel	300
Vhodné zejména pro	plasty	porézní podklad	kovy a plasty
Velikost balení	20 g, 50 g, 500 g	3 g, 20 g, 300 g, 300 g kartaše	20 g, 50 g, 500 g

¹ na oceli

Příklady použití



Loctite® 406

Rychlé lepení pryží (včetně EPDM), plastických hmot a elastomerů; pro spojování obtížně lepitelných plastů je třeba použít produkt 7239 primer na polyolefiny.



Loctite® 454

Univerzální lepidlo pro všeobecné použití k lepení kovů, sendvičových materiálů, dřeva, korku, pěnových materiálů, kůže, lepenky, papíru, sádrových předmětů nebo neglazované keramiky. Doporučuje se k použití i ve svislé poloze nebo v poloze nad hlavou.

P1 NSF reg. č.: 123009



Loctite® 480

Černé houževnaté lepidlo s přísadou pryže pro spoje kov-kov a kov-pryž. Výrobek je zejména vhodný pro případy, kdy se vyžaduje odolnost proti loupání nebo kde dochází k rázovému namáhání spoje.

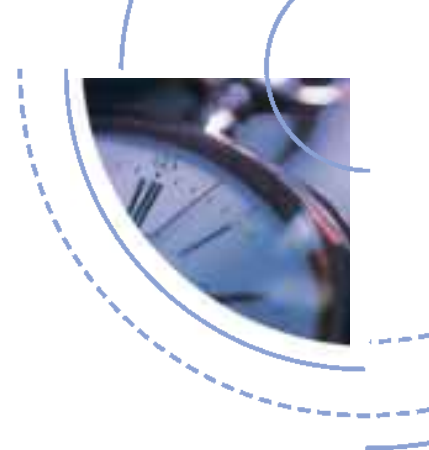

Ne

Je spára větší než 0,1 mm?

Požadujete nescapávající a nestékající produkt?

Ne

Bude spoj vystaven rázům nebo namáhání loupáním?

Ne

Lepení pružných materiálů

4850

4062

401

431

do 70 °C

do 80 °C

do 80 °C

do 80 °C

5–20 s

3–20 s

5–20 s

5–20 s

400

2

110

1000

pružný podklad

kovy a plasty

porézní podklad

porézní podklad

5 g, 20 g, 500 g

20 g

3 g, 20 g, 50 g, 500 g

20 g, 500 g



Loctite® 4850

Pružné vteřinové lepidlo

Střední viskozita, rychlé vytvrzení, transparentní lepidlo. Vhodné zejména pro montáž a opravy pružných materiálů a dílů. Typické oblasti použití jsou: Lepení materiálů používaných při výrobě a opravách pružných těsnění, manžet a při montáži reproduktorů.



Loctite® 4062

Ideální pro velmi rychlé lepení plastových, pryžových nebo kovových podkladů.



Loctite® 401

Univerzální lepidlo použitelné na většinu podkladů, například plasty, pryž, kovy, lepenku a dřevo.
P1 NSF reg. č.: 123011



Loctite® 431

Zejména vhodné pro lepení porézních nebo nasákových materiálů, například dřeva, papíru, kůže, korku nebo tkanin.



Konstrukční lepidla

- Lepí celou řadu materiálů jako dřevo, kovy, tvrdé plasty a sklo
- Zabezpečují tuhé a houževnaté spojení
- Mají vysokou pevnost ve smyku a odolnost při loupání

Jaké hlavní vlastnosti požadujete?

Doporučení:

- Před lepením se musí všechny části očistit pomocí Loctite® 7063
- U pomalu tvrdnoucích lepidel se musí části během tvrdnutí lepidla zafixovat

Je jeden z povrchů obtížně lepitelný plast jako např. HDPE, LDPE, PP nebo jiný polyolefín?

Univerzální

Řešení

3030

3421 A&B

330/7388
MULTI-BOND®

Popis	2-složkový akrylát	2-složkový epoxid	2-složkový akrylát (nemíchá se)
Objemový poměr míchání	10:1	1:1	–
Hmotnostní poměr míchání	-	100:90	–
Doba použitelnosti namíchané směsi	3 min.	180 min.	–
Manipulační pevnost za	< 10 min.	240 min.	5 min.
Barva	Mléčná	Čirá do žluta	Světle žlutá
Viskozita	15 Pa.s	40 Pa.s	67.5 Pa.s
Provozní teplota	až do 100 °C	až do 100 °C	až do 100 °C
Velikost balení	35 ml dvojkartuška	50 ml, 200 ml, 1 kg plechovky	50 ml souprava, 315 ml kartuše

Příklady použití



Loctite® 3030

Je určen především pro lepení povrchů obtížně lepitelných jako jsou HDPE, LDPE a PP. Produkt nabízí dobrou odolnost vůči mnoha chemi-káliím a je vhodný pro lepení malých domácích spotřebičů, štítků, políček, reproduktorů, nádob akumulátorů, nádrží, skladovacích boxů atd. Produkt obsahuje skleněné částice 0,25 mm pro udržení lepené spáry.



Loctite® Hysol® 3421 A&B

je víceúčelové dvousložkové epoxidové lepidlo pro lepení velkých ploch, kde je zapotřebí delší doba zpracovatelnosti. Ideální pro lepení kovů, plastů a dalších materiálů, které se budou používat v prostředí s vysokou vlhkostí.



Loctite® 330/7388

MULTI-BOND® 50 ml souprava je dvousložkové lepidlo, které se nemíchá, rychle tvrdne, je houževnaté a má vysokou odolnost vůči nárazům. Je ideální pro slepování rozdílných materiálů včetně plastů jako PC, PVC, fenolových a akrylových pryskyřic.

Loctite® 330

P1 NSF Reg.č.: 123005



Pětiminutové		Houževnaté		Vysokoteplotní			
3430 A&B		3450 A&B		9466 A&B		9492 A&B	
2-složkový epoxid		2-složkový epoxid		2-složkový epoxid		2-složkový epoxid	
1:1		1:1		2:1		2:1	
100:100		100:105		100:50		100:50	
4 min.		4 min.		60 min.		15 min.	
12 min.		12 min.		180 min.		75 min.	
Ultra čirá		Šedá		Špinavě bílá		Bílá	
25 Pa.s		35 Pa.s		30 Pa.s		30 Pa.s	
až do 80°C		až do 100°C		až do 120°C		až do 180°C	
24 ml dvojité stříkačka		25 ml dvojitřikačka		50 ml, 400 ml dvojkartuše; 1 kg plechoky;		50 ml, 400 ml dvojkartuše	



Loctite® Hysol® 3430 A&B je pětiminutové dvousložkové epoxidové lepidlo, vhodné pro použití tam, kde se požaduje opticky čistý slep.



Loctite® Hysol® 3450 A&B je pětiminutové dvousložkové epoxidové lepidlo, vhodné pro použití tam, kde je zapotřebí větší vrstva lepidla. Ideální pro vyplňování spár a slepování poškozených předmětů.



Loctite® Hysol® 9466 A&B je houževnaté dvousložkové epoxidové lepidlo, vhodné pro použití tam, kde je zapotřebí delší doba zpracovatelnosti a vysoká pevnost slepeného místa. Je ideální pro slepování mnoha druhů materiálů jako kovy, keramika a většina plastů.



Loctite® Hysol® 9492 A&B je dvousložkové epoxidové lepidlo odolávající vysokým provozním teplotám, vhodné pro víceúčelové použití. Je ideální pro lepení elektronických součástek a sít do rámců.



Pružné lepení a těsnění

- Odolávají rázovému namáhání a ohýbání
- Odolné vůči teplotní dilataci a vůči vibracím
- Velmi dobré vyplnění spár mezi lepenými částmi
- Možnost použití v širokém teplotním rozmezí
- Odolné vůči klimatickým vlivům

Utěsňují se elektrické části?

Ano

Řešení

5145

Provozní teplota	do 200 °C
Možnost přelakování	Ne
Způsob vytvrzení	vlhkostí
Nelepivý povrch za	70 minut
Viskozita	pasta
Vhodné zejména pro	elektrické součásti
Barevný odstín	průsvitný
Velikost balení	300 ml

Loctite® 5221/5225/5226 a Loctite® 5062/5063/5064/5065/5066/5068/5069 jsou nyní dostupné pod obchodní značkou Teroson. Katalog Teroson Vám na vyžádání zašleme.

Příklady použití



Loctite® 5145

Pružné nekorozivní lepidlo/těsnivo pro elektrotechniku. Malý zápach, při vytvrzení neutrální, nekoroduje elektrické a elektronické součástky.



Ne

Je požadována vysoká teplotní odolnost?

Ano

do 250 °C

do 350 °C

5366

5398

5399

do 250 °C	350 °C	do 350 °C
Ne	Ne	Ne
vlhkostí	vlhkostí	vlhkostí
5 minut	8 – 10 minut	5 minut
pasta	kapalina	pasta
sklo	utěsnění/ zalévání	těsnění dveří pecí, těsnění na zdrojích tepla
5366 – čirý 5367 – bílý 5368 – černý	červený	červený
50 ml, 310 ml	310 ml	310 ml



Loctite® 5366/5367/5368
Pružné lepidlo

Vytvrzuje se na pružnou kaučukovou hmotu. Doporučuje se k lepení, těsnění a ochraně součástí, vystavených vibracím. Vhodné pro sklo, kovy, keramiku, vrstvené materiály a většinu plastických hmot.



Loctite® 5398
Pružné lepidlo/těsnivo

Doporučuje se k utěsnění tepelných výměníků, parních okruhů, ohřivačů vody, pecí a zařízení jako turbíny a čerpadla. Produkt lze rovněž používat pro ochranu a izolaci elektrických rozvodných skříní.



Loctite® 5399
Pružné lepidlo/těsnivo pro vysoké teploty

Vhodné pro lepení a těsnění předmětů ze skla, kovu a keramiky v případech, kdy teplota může dosáhnout až 350 °C, např. pro utěšňování kouřovodů a komínů kamen a průmyslových pecí, elektrických zařízení a ventilačních systémů.



Maziva – oleje a suché filmy

- Zabraňují oděru a zadírání při montáži i v provozu
- Zabraňují korozi a oxidaci v chemicky a tepelně agresivních prostředích
- Pronikají dovnitř a uvolňují zkorodované spoje
- Zabraňují opotřebování a svaření za studena při montáži a v provozu

Řešení	Suché mazivo		Olej s nízkou viskozitou, penetrační
	Víceúčelové	Potravinářské	
	8191	8192	8001 (Potravinářský)
Vzhled	Černý	Špinavě bílá pasta	Bezbarvý
Základ	MoS ₂	PTFE	Minerální olej
Viskozita	–	–	11 mm ² /s
Rozmezí teplot	-180 až +450 °C	-180 až +260 °C	-20 až +120 °C
Zkouška zatížení 4 kuličky, N	–	–	1800
Velikost balení	400 ml aerosol	400 ml aerosol	400 ml aerosol

Příklady použití

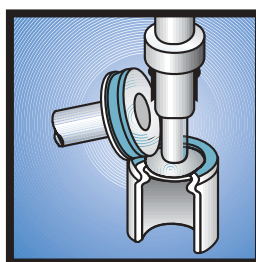

Loctite® 8191 povlak MoS₂ snižující tření - aerosol
Rychle zasychá na vzduchu a chrání povrchy před třením a korozi. Zlepšuje účinnost olejů a tuků.

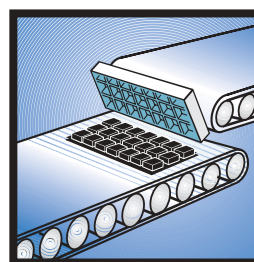

Loctite® 8192 povlak PTFE
Povlak splňuje požadavky směrnice CNERNA 1992 pro potravinářské použití. Ideální pro dopravníkové pásy, kluzná vedení a vačky.
H2 NSF Reg.č.: 122980



Loctite® 8001 minerální olej ve spreji, pro použití v potravinářském průmyslu.
Produkt je vhodný pro použití v potravinářském, farmaceutickém a textilním průmyslu. Je ideální pro mazání ventilových sedel, pouzder, řetězů, závěsů, řezných nožů v potravinářských dopravních zařízeních a šicích strojích.
H1 NSF Reg.č.: 122999





Olej

Mazání řetězů	Uvolňování zarezivělých a zadřených částí	Silikonový olej	Řezný olej	Víceúčelový
8011	8018	8021	8030/8031	8201
Žlutý	Bezbarvý	Bezbarvá kapalina	Světle žlutá kapalina	Světle žlutá kapalina
Syntetický olej	Minerální olej	Silikonový olej	Minerální olej	Minerální olej
11 mm ² /s	< 100 mPa.s	350 mPa.s	8030: 175 mm ² /s 8031: 46 mm ² /s	17.5 mm ² /s
-30 až +250 °C	-	-30 až +150 °C	-	-20 až +120 °C
1260	-	-	5000	-
400 ml aerosol	400 ml aerosol	400 ml aerosol	8030: 250 ml lahvička, 8031: 400 ml aerosol	400 ml aerosol

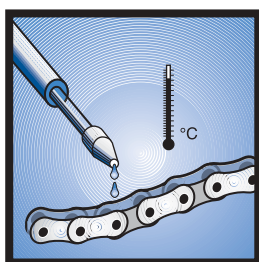

Loctite® 8011 olej ve spreji, pro mazání řetězů, používaných za vysoké teploty

Zvýšená odolnost vůči oxidaci prodlužuje životnost maziva. Tento produkt se používá pro mazání otevřených mechanismů, dopravníků a řetězů, používaných za zvýšené teploty až do 250°C

H2 NSF Reg. No.: 122978



Loctite® 8018 Solvo Rust

Uvolňuje zarezivělé, korodované a zadřené součásti. Penetrační olej pro uvolňování zarezivělých matic, šroubů, fitinků a jiných upevňovacích součástí a rovněž kovových součástí v průmyslových zařízeních.

Doporučuje se též pro čištění součástí před mazáním a jako lehké mazivo a inhibitor koroze.

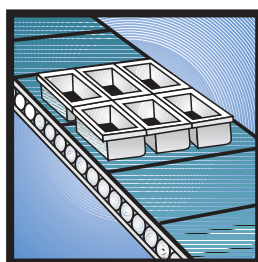

Loctite® 8021 Silikonový olej

Tento produkt je univerzální, nízko viskozní silikonový olej, pro mazání kovů a nekovových povrchů. Může také být použit jako separátor.

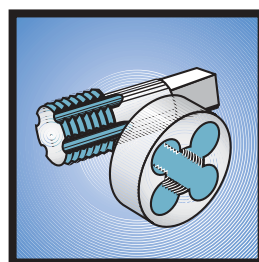

Loctite® 8030 lahvička Loctite® 8031 aerosol Řezný olej

Chrání obráběcí nástroje za provozu. Je určený pro vrtání, řezání a řezání závitů v oceli a většině nezelezných kovů. Zvláště je přizpůsobený pro použití na nerezové oceli.

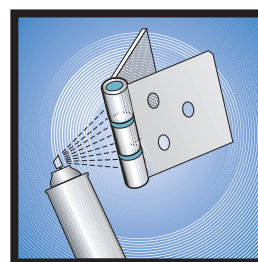

Loctite® 8201 pětiúčelový sprej

Uvolňuje, maže, čistí. Odstraňuje vlhkost a chrání proti korozi. Je ideální pro lehké mazání kovů a uvolňování sestavených částí.



Maziva – tuky

- Brání zadírání a oděru během montáže a provozu
- Brání korozi a oxidaci v chemicky a tepelně agresivním prostředí
- Odolné vůči vysokým teplotám a extrémním tlakům

Řešení	Univerzální	Produkty
	8106	8104
Vzhled	Světle hnědá	bezbarvá jemná pasta
Základový olej a aditiva	Minerální	silikonový
Viskozita	pasta	pasta
Zpevňovadlo	Lithné mýdlo	silikagel
Bod skápnutí	185 °C	-
Třída N.L.G.I.	2	2/3
Rychlostní faktor DN-factor	450.000	50.000
Teplotní rozmezí	-15 až + 150 °C	-50 až +200 °C
Zátěžový test (metoda 4 kuliček), N	2500 při sváření	-
Velikost balení	400 ml kartuše 1 litr plechovka	75 ml, 1 litr plechovka

Příklady použití

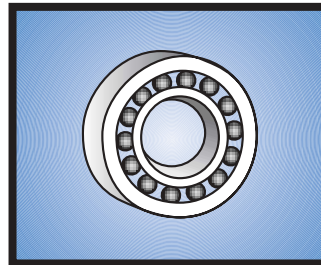

Loctite® 8106
Více-účelový tuk
 Mazivo pro pohyblivé díly. Poskytuje ochranu proti korozi. Používá se pro mazání valivých ložisek a kluzných vedení.

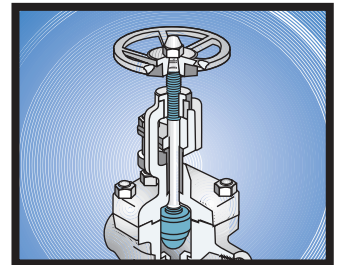

Loctite® 8104
Silikonový mazací tuk potravinářský
 Doporučený pro mazání většiny součástí z plastických hmot a elastomerů. Schválený pro použití v potravinářských provozech. Splňuje požadavky směrnice CNERNA z roku 1992. **H1 NSF reg. č.: 122981**



Tuky

pro potravinářství

Pro vysoké výkony

Pro řetězy,
ozubená kola

8105

8102

8103

8101

bílý	béžová silně lepidlá pasta	černá jemná pasta	jantarová silně lepidlá pasta
minerální	minerální E.P.	minerální E.P. MoS ₂	syntetický E.P
pasta	pasta	pasta	pasta
anorganický gel	komplex lithiových mýdel	lithiové mýdlo	lithiové mýdlo
ne	290 °C	>190 °C	>190 °C
2	2	2	2
150.000	500.000	500.000	-
-20 až +150 °C	-30 až +200 °C	-20 až +150 °C	-25 to +170 °C
1600 při sváření	3150 Zatížení při sváření	3500 Zatížení při sváření	3150 Zatížení při sváření
patrona 400 ml	patrona 400 ml plechovka 1 litr	patrona 400 ml plechovka 1 litr	400 ml sprej

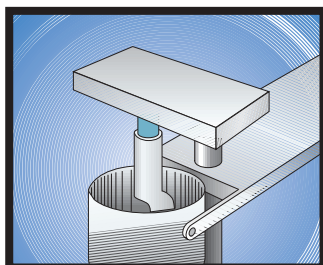

Loctite® 8105

Minerální mazací tuk potravinářský

Mazivo pro pohybující se díly.

Doporučený pro použití u strojů v potravinářském a farmaceutickém průmyslu. Mimořádně vhodný pro mazání ložisek, vaček ventilů a dopravníků potravinářských a farmaceutických produktů.

H1 NSF reg. č.: 122979

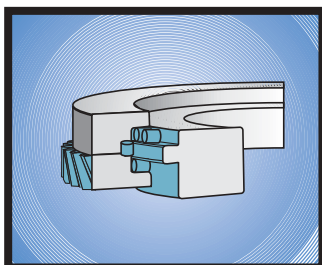

Loctite® 8102

Tuk pro náročné aplikace

Může být používán ve vlhkém prostředí, snáší vysoká zatížení při středních a vysokých rychlostech. Používá se k mazání ložisek, ozubených převodů a kluzných vedení.

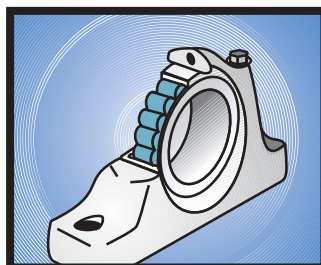

Loctite® 8103

Tuk s MoS₂

Snáší vysoká zatížení a vibrace při všech rychlostech. Zejména vhodný pro mazání kuželkových, válečkových a kuličkových ložisek.

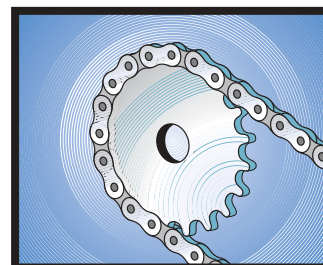

Loctite® 8101

Tuk na řetězy

Odolný vůči vodě.

Tuk na řetězy omezující zadírání.

Používá se k mazání řetězových a ozubených převodů.



Maziva – proti zadření

- Zabraňují oděru a zadírání při montáži i v provozu
- Zabraňují korozi a oxidaci v chemicky a tepelně agresivních prostředích
- Zabraňují opotřebování a svaření za studena při montáži a v prostoru

Co potřebujete?

Doporučení:

- Loctite® 8060 a Loctite® 8065 nabízejí ověřenou účinnost v nové podobě, ve formě polotuhých tyčinek. Výhodou je čistá, rychlá a snadná aplikace

Velmi náročné podmínky

Pro použití za vysoké vlhkosti /koncentrace vody

Vysoká čistota ideální pro jadernou energetiku

Pro použití k dlouhodobé ochraně všech kovů

K odstranění zadření při montáži (vysoké % MoS₂)

Proti zadření odolné vodě

Proti zadření N-7000 vysoce čistý

Proti zadření Heavy Duty

Pasta Moly

Řešení

8023

8013

8009

8012

Barva	Černá	Tmavošedá	Černá	Černá
Pevné mazivo	Grafit, vápník, nitrid bóru a inhibitory koroze	grafit a oxid vápenatý	Grafit a fluorid vápenatý	MoS ₂ inhibitory rzi
Utahovací koeficient (K)	0.18	0.16	0.16	0.11
Třída NLGI	1	1	1	1
Rozmezí teplot	-30 až +1315 °C	-30 až +1315 °C	-30 až +1315 °C	-30 až +400 °C
Velikost balení	454 g dóza se štětcem	454 g dóza se štětcem	454 g dóza se štětcem	454 g dóza se štětcem
Schválení	Certifikát úřadu pro lodní dopravu MIL-PRF-907E	PMUC D5OYP12 General Electric TIL 1117-3R1	–	–

Příklady použití



Loctite® 8023 dóza se štětcem
Mazivo proti zadírání s mimořádnou odolností proti vymývání. Vhodné pro nerezavějící ocel.



Loctite® 8013 dóza se štětcem
Vysoce čisté mazivo proti zadírání bez příměsí kovů s vynikající chemickou odolností. Doporučuje se pro nerezavou ocel. Ideální pro použití v jaderném průmyslu.



Loctite® 8009 dóza se štětcem
Vysoce čisté mazivo proti zadírání bez příměsí kovu jako dlouhodobé mazivo vhodné pro všechny kovy včetně nerezové oceli a titanu.

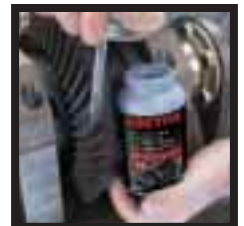

Loctite® 8012 dóza se štětcem
Montážní pasta MoS₂ zajišťuje nejlepší mazání, odolná vůči extrémnímu zatížení a ideální jako ochrana součástí při záběhu nebo studeném startu.



Běžné podmínky

Schválení pro potravinářské účely?

Ne

Ano

Bez příměsí kovů?

Je určeno pro náhodný styk s potravinami?

Ne

Ano

Ne

Ano

Proti zadření C5-A® s mědí

Proti zadření s hliníkem

Proti zadření bez kovu

MoS₂ montážní pasta/sprej

Proti zadření pro potravinářství

**8007/8008
8065**

**8150/8151
8060**

8153/8156

8154/8155

8014

Měděná	Šedá	Bílá	Černá	Bílá
Měď a grafit	8150/8151 Hliník, měď a grafit 8060 Hliník a grafit	Aditiva pro extrémní tlaky (EP)	MoS ₂	Bílý olej a aditiva pro extrémní tlaky (EP)
-	-	-	-	-
1	0	2	0	1
-30 až +980 °C	-30 až +900 °C	-25 až +900 °C	-20 až +450 °C	-30 až +400 °C
400 ml aerosol, 454 g dóza se štětcem, 3.6 kg plechovka, 20 g tyčinka	50, 150, 300 ml, 500 g, 1 kg plechovka, 20 g tyčinka	400 ml aerosol, 500 g plechovka	400 ml aerosol, 1 kg plechovka	250 g plechovka
MIL-PRF-907E	SECLF 216	SECLF 216	8154: H2 NSF Reg.č.: 122982	FDA 21 CFR 178-3570 H1 NSF Reg.č.: 123004



C5-A®, Loctite® 8007 aerosol, Loctite® 8008 dóza se štětcem, Loctite® 8065 tyčinka
Mazivo proti zadírání na bázi mědi pro šrouby, matice, trubky, výměníky atd. Typické použití: šrouby na výfuku, brzdové třmeny.



Loctite® 8150 plechovka Loctite® 8151 aerosol Loctite® 8060 tyčinka
Mazivo proti zadírání na bázi hliníku pro šrouby, matice, trubky, výměníky atd. Typické použití: šrouby u kol automobilu.



Loctite® 8153 aerosol Loctite® 8156 plechovka
Mazivo proti zadírání bez kovu. Doporučuje se tam, kde je požadována vysoká čistota. Může se používat pro nerezovou ocel, slitiny mědi, ve vlhkém prostředí a za běžných podmínek.



Loctite® 8154 aerosol Loctite® 8155 plechovka
Montážní pasta MoS₂ je ideální pro pomalu se pohybující nebo nepohyblivé součásti. Zabaňuje zadření spoje a snižuje opotřebování při studených startech.



Loctite® 8014 plechovka
Mazivo proti zadírání neobsahující kov, pro potravinářský průmysl. Doporučuje se pro součástky z nerezové oceli a může se používat i ve vlhkém prostředí.



Povrchová úprava a prevence koroze

- Stabilizace existující vrstvy rzi
- Ochrana před korozí
- Prevence elektrochemické koroze
- Zvýšení přilnavosti pásů

Povrchová úprava a prevence koroze

	Adhezní sprej na řemeny	Ošetření zkorodovaného povrchu
Řešení	8005	7500
Popis	kapalina ve spreji	odrezovač
Barva	bezbarvá	matně černá
Rozmezí teplot	-30 až +250 °C	-
Velikost balení	sprej 400 ml	plechovka 1 litr

Příklady použití

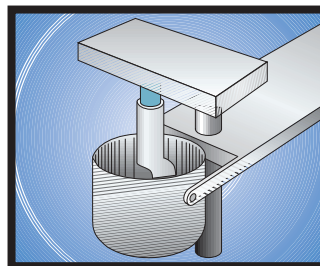

Loctite® 8005 Sprej na řemeny
Doporučuje se pro omezení prokluzu a zvýšení tření u všech druhů převodových řemenů. Prodlužuje životnost řemenu.

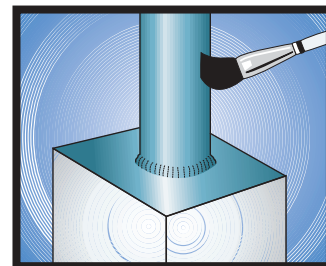

Loctite® 7500 Odrezovač
Přeměňuje rez na stabilní vrstvu. Vytvrzený produkt slouží jako podklad pro vrchní nátěr. Chrání povrch před korozí. Používá se na kovové trubky, ventily, fitinky, zásobní nádrže, ploty, ochranná zábradlí, dopravníky, stavební a zemědělské stroje.



Ochrana proti korozi

Univerzální použití

Katodická ochrana

Odstranitelná

Nevysychavá

7800/7922

7802

7803

zinkový sprej

lak ve spreji

ochranný povlak na kov

šedá

modrá

jantarová

-50 až +550 °C

-10 až +80 °C

-10 až +40 °C

sprej 400 ml

sprej 400 ml

sprej 400 ml

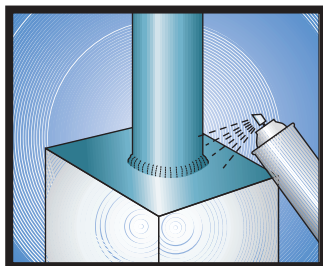

Loctite® 7800 Zinkový sprej lesklý Loctite® 7922 Zinkový sprej matný

Poskytuje výbornou katodickou ochranu ocelových a litinových částí. Lze jej použít jako podklad pod vrchní nátěr. Je obzvláště vhodný pro protikorozní ochranu svarů na galvanizovaných dílech.

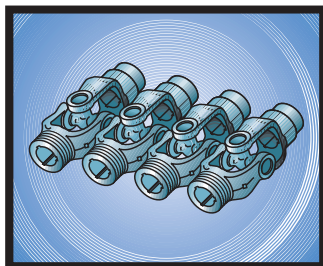

**Loctite® 7802
Lakový sprej**
Snadno odstranitelná vrstva, poskytující dlouhodobou protikorozní ochranu. Udržuje kovové předměty, například řezné a tvářecí nástroje, v dokonalém stavu při venkovním i vnitřním skladování.

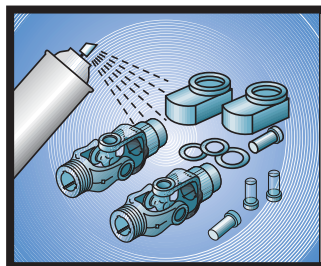

**Loctite® 7803
Ochranný povlak kovů**
Nevysychavý, nelepivý ochranný povlak. Slučitelný s většinou plastických hmot a elastomerů. Poskytuje dlouhodobou protikorozní ochranu kovových součástí a sestav, například forem, strojů a venkovních instalací.



Kovem plněné tmely

- Vysoká pevnost v tlaku
- Výběr měkké oceli nebo hliníku jako plnidla
- Po vytvrzení se mohou obrábět, vrtat nebo řezat závity
- Vynikající odolnost vůči agresivním chemikáliím

Oprava nebo regenerace vadných součástek?

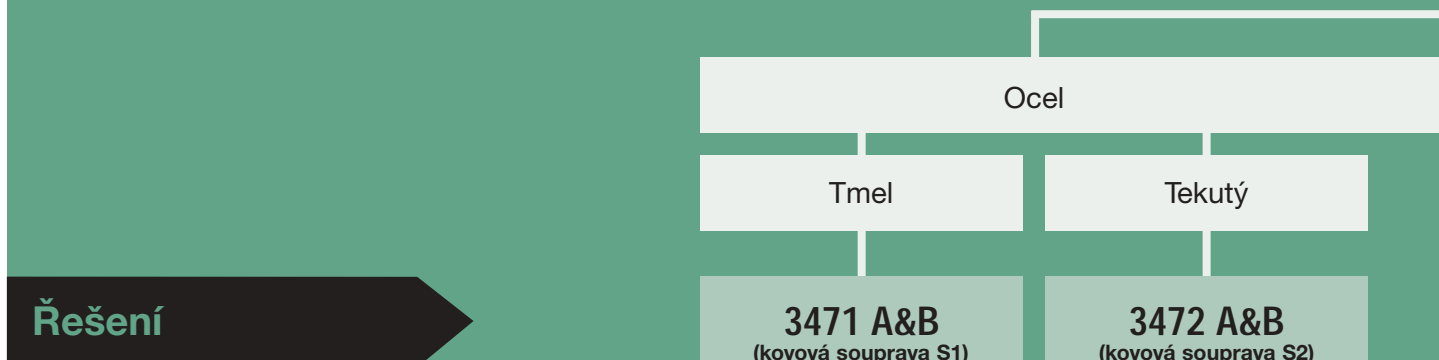

Řešení	3471 A&B (kovová souprava S1)	3472 A&B (kovová souprava S2)
Popis	2-složkové epoxy	2-složkové epoxy
Objemový poměr míchání	1:1	1:1
Hmotnostní poměr míchání	1:1	1:1
Doba použitelnosti namíchané směsi	45 minut	45 minut
Manipulační pevnost za	180 minut	180 minut
Barva	Šedá	Šedá
Viskozita	Tmel	Kapalina
Pevnost ve smyku (GBMS)	20 N/mm ²	25 N/mm ²
Pevnost v tlaku	70 N/mm ²	70 N/mm ²
Provozní teplota	až 120 °C	až 120 °C
Velikost balení	500 g souprava	500 g souprava

Příklady použití



Loctite® Hysol® 3471 A&B je dvousložkový epoxidový tmel s ocelovým plnidlem pro opravy a renovaci opotřebovaných kovových součástek. Ideální pro opravu trubek a odlitků ve skříních a součástech strojů.



Loctite® Hysol® 3472 A&B je dvousložkový epoxidový tekutý tmel s ocelovým plnidlem, určený pro opravy a renovaci opotřebovaných součástek. Ideální pro výrobu forem, modelů, náradí a přípravků.

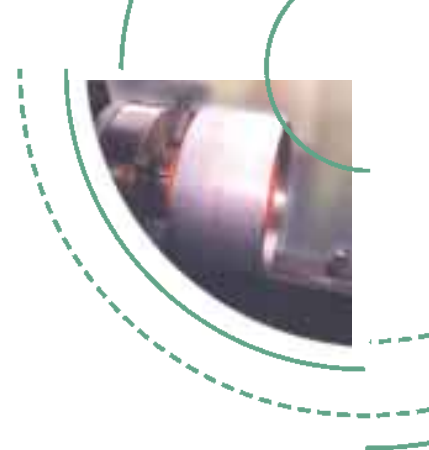

Jaký materiál doplňujete?

		Hliník		Kovové třecí plochy			
Rychle tvrdnoucí		Univerzální		Pro vysoké teploty		Proti opotřebení	
3473 A&B (kovová souprava S3)		3475 A&B (kovová souprava A1)		3479 A&B (kovová souprava HTA)		3474 A&B (kovová souprava M)	
2-složkový epoxy		2-složkový epoxy		2-složkový epoxy		2-složkový epoxy	
1:1		1:1		1:1		1:1	
1:1		1:1		1:1		1:1	
6 minut		45 minut		40 minut		45 minut	
15 minut		180 minut		150 minut		180 minut	
Šedá		Šedá		Šedá		Šedá	
Tmel		Tmel		Tmel		Tmel	
20 N/mm ²		20 N/mm ²		20 N/mm ²		20 N/mm ²	
60 N/mm ²		70 N/mm ²		90 N/mm ²		70 N/mm ²	
až 120 °C		až 120 °C		až 190 °C		až 120 °C	
500 g souprava		500 g souprava		500 g souprava		500 g souprava	



Loctite® Hysol® 3473 A&B je dvousložkový rychle tuhnoucí epoxidový tmel s ocelovým plnidlem, určený pro nouzové opravy a renovaci opotřebovaných kovových součástek. Ideální pro rychlé opravy. Rovněž pro výrobu forem, modelů, náradí a přípravků.



Loctite® Hysol® 3475 A&B je dvousložkový epoxidový tmel s hliníkovým plnidlem, určený pro opravy a renovaci opotřebovaných kovových součástek. Ideální pro opravu odlitků a rovněž trhlin ve skříních a součástech strojů.



Loctite® Hysol® 3479 A&B je dvousložkový epoxidový tmel s hliníkovým plnidlem, určený pro opravy a renovaci opotřebovaných kovových součástek, používaných za vysoké provozní teploty.



Loctite® Hysol® 3474 A&B je dvousložkový epoxidový tmel s minerálním plnivem, které vytváří samovazný povrch snižující opotřebení kluzem u pohybujících se součástí. Ideální pro opravy kovových povrchů na které působí tření.



Směsi na ochranu proti opotřebení

- Pro obnovu opotřebovaných povrchů
- Nanášené vrstvy jsou odolné proti opotřebení
- Aplikací na nové součástky se prodlouží jejich životnost
- Lze zvolit produkt nanášený stěrkou nebo štětcem

Oprava či renovace poškozeného povrchu

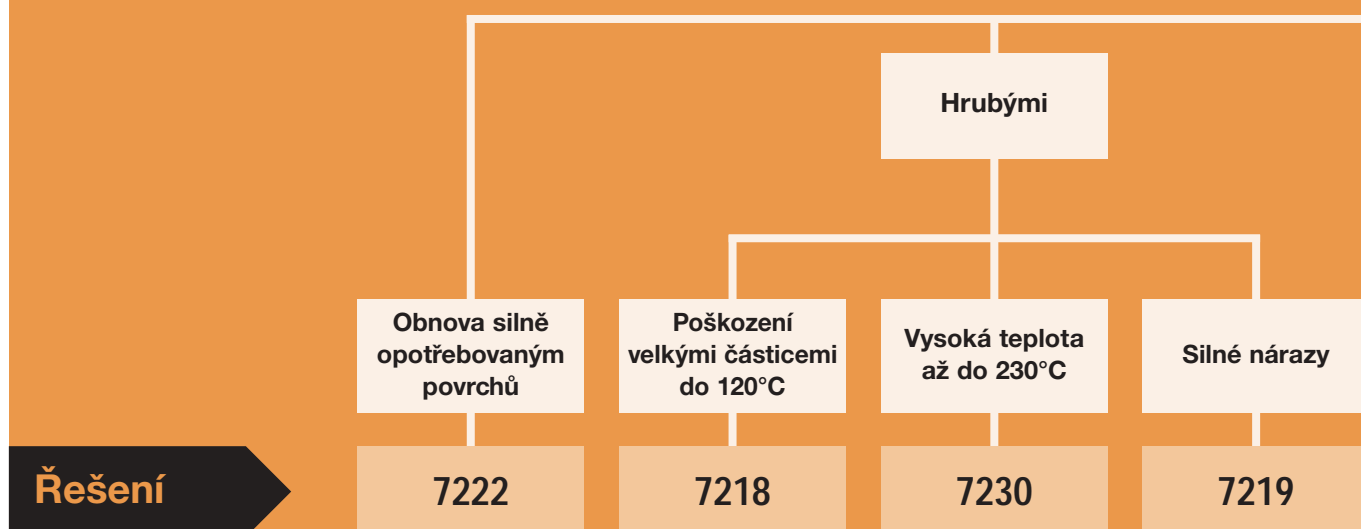

Barva	šedá	šedá	šedá	šedá
Maximální teplota použití	107 °C	120 °C	230 °C	120 °C
Mísicí poměr objemově	2:1	2:1	4:1	2:1
Doba zpracovatelnosti	30 minut	30 minut	30 minut	30 minut
Doba vytvrzení	6 hodin	7 hodin	7 + 2 hod.* dovytvrzení	6 hodin
Doporučená tloušťka vrstvy	min 6 mm	min 6 mm	min 6 mm	min 6 mm
Velikost balení	1,3 kg	1 kg	10 kg souprava	1 kg souprava

* Pro maximální teplotní odolnosti vyžaduje vytvrzení při 150 °C.

Příklady použití



Loctite® Nordbak® 7222 Tmel proti opotřebení
Ochrana proti korozi, kavitaci a abrazi. Může být také použit jako základní vrstva před nanášením konečné vrstvy proti opotřebení.



Loctite® Nordbak® 7218 Směs proti oděru
Keramikou plněný dvousložkový epoxid na ochranu, obnovu a opravu velmi opotřebovaných oblastí. Výjimečná odolnost proti abrazi a korozi. Používá se k obnově a ochraně výsypek, čerpadlových skříní, kolen potrubí, cyklónů a zařízení pro manipulaci s materiálem.



Loctite® Nordbak® 7230 Vysokoteplotní směs proti oděru
Stěrkovací směs, která chrání proti abrazi smykáním. Používá se k obnově a ochraně výsypek, čerpadlových skříní, kolen potrubí, cyklónů a zařízení pro manipulaci s materiálem v horkém prostředí.



Loctite® Nordbak® 7219 Nárazuvzdorná směs proti oděru
Epoxid s přísadkou pryže, který poskytuje kombinaci otěruvzdornosti a rázuvedornosti, které nejsou u epoxidů běžné. Používá se pro vyrovnání a ochranu žlabů, nádrží, kolen potrubí, zásobníků, výsypek a dalších povrchů vystavených jak opotřebením tak nárazům.

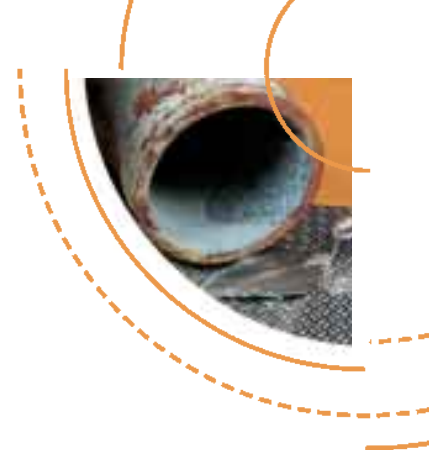

Abraze: jemné, hrubé nebo těžké poškození povrchu?

Jemnými

Abraze v pseudopravě

Odolnost vůči chemikáliím

Tlustá vrstva

Tenký film

Velmi hladký

Malé tření

Vysoká teplota až do 230°C

Poškození jemnými částicemi, do 120°C

Teplotní odolnost 205°C

Teplotní odolnost 90°C

Odolnost vůči chemikáliím. Použití až do 65°C

7229

7226

7234

7227/7228

7221

šedá	šedá	šedá	šedá/bílá	šedá
230 °C	120 °C	205 °C	95 °C	65 °C
4:1	4:1	2.6:1	2.75 : 1/2.8 : 1	2.3:1
30 minut	30 minut	30 minut	30 min./15 minut	20 minut
6 + 2 hod.* dovytvrzení	6 hodin	8 + 3 hod.* dovytvrzení	6 hodin/5 hodin	16 hodin
min 6 mm	min 6 mm	min 0.5 mm	min 0.5 mm	min 0.5 mm
10 kg	1 kg	1 kg	1 kg	5,4 kg



Loctite® Nordbak® 7229
Vysokoteplotní směs pro pseudopravu
Odolává abrazi jemnými částicemi, která působí v ohybech potrubí pro pneumatickou dopravu.

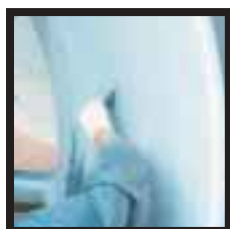

Loctite® Nordbak® 7226
Směs pro pseudopravu
Dvousložkový epoxid, plněný malými keramickými kuličkami pro ochranu výrobního zařízení proti abrazi jemnými částicemi. Stěrkový epoxid se doporučuje pro obnovu, opravu a ochranu čerpadlových skříní, výsypek, kolen potrubí, cyklónů a dalších zařízení proti pneumatické abrazi.



Loctite® Nordbak® 7234
Vysokoteplotní keramický nátěr
Nátěr vytvoří hladký a jemný povrch s nízkým třením, který odolává opotřebení, potlačuje turbulence a kavitaci na částech jako oběžná kola a skříně čerpadel.



Loctite® Nordbak® 7227
Keramický nátěr - šedý
Loctite® Nordbak® 7228
Keramický nátěr - bílý
Velmi jemný epoxid plněný keramikou, který vytváří lesklý povrch s nízkým třením a odolává opotřebení, potlačuje turbulence, abrazi a kavitaci. Také slouží jako povrchová úprava na výplňové hmoty Nordbak pro zvýšení trvanlivosti opravy hlubokého poškození.



Loctite® Nordbak® 7221
Nátěr odolný chemikáliím
Ochrana zařízení proti extrémní korozi způsobené chemikáliemi.



Čističe

- Čistění součástí před použitím lepidel a těsniv Loctite®
- Čistění a odmašťování pracovních ploch a součástek
- Odstraňování vytvrzených zbytků těsnicích materiálů
- Výrobky pro čištění rukou zahrnují dva velmi účinné, jemné a biologicky odbouratelné čisticí prostředky na ruce

Potřebujete čistič rukou nebo čistič součástí nebo povrchu?

Čistič rukou

Na ruce znečištěné barvami, pryskyřicemi

Univerzální

Řešení

7855

7850

Popis	čistič rukou	čistič rukou
Velikost balení	400 ml láhev	láhev 400 ml, dávkovač 3 litry, 10 litrů

* Pro docelení nejlepšího výsledku očistěte součásti před aplikací produktu čističem Loctite® 7063

Příklady použití



Loctite® 7855
Čistič rukou
Odstraňuje barvy, pryskyřice a lepidla. Je biologicky odbouratelný a není toxický.



Loctite® 7850
Čistič rukou
Čisticí prostředek na ruce obsahující výtažky z přírodních látek, bez minerálních olejů. Biologicky odbouratelný. Obsahuje vysoce kvalitní kondicionéry na pokožku. Lze použít s vodou i bez ní. Odstraňuje zažranou špínu, šmír, mastnotu, oleje.

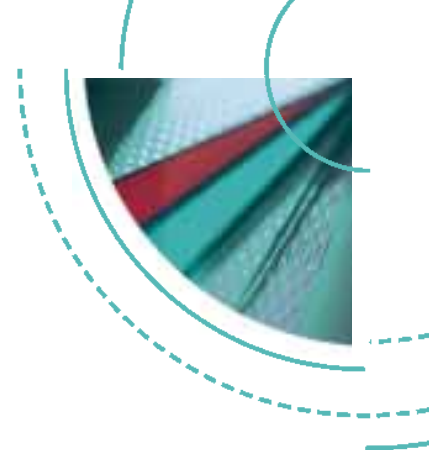

Čistič součástí nebo povrchu
(opracované součástky)

Velké plochy
(např. pracovní stoly)

Budete čistit elektrické kontakty?

Ano

Ne

Budete odstraňovat staré těsnění?

Ano

Ne

Univerzální čistič dílů

7039

7200*
(Odstraňovač těsnění)

7063

7840*

sprej na čištění kontaktů
sprej 400 ml

odstraňovač těsnění
sprej 400 ml

čistič a odmašťovač
150 ml, 400 ml sprej
10 litrů plechovka

čistič a odmašťovač
5 litrů plechovka ,
20/200 litrů sud



Loctite® 7039
Sprej na čištění kontaktů
Nemá negativní vliv na izolační laky. Používá se k čištění elektrických kontaktů, relé, rozváděčů apod. Odstraňuje vlhkost a vytváří povlak odpuzující vodu.



Loctite® 7200
Odstraňovač těsnění
Odstraňuje vytvrzené těsnící materiály i klasická plochá těsnění z povrchu většiny materiálů během 10 – 15 minut bez nutnosti seškrabávání.



Loctite® 7063
Čistič a odmašťovač
Univerzální čistící prostředek na součástky, který nezanechává zbytky - ideální pro použití před lepením nebo aplikací těsnících hmot. Lze jej použít na kovy, sklo, pryž a většinu plastických hmot a nátěrů.



Loctite® 7840
Čistič a odmašťovač
Biologicky odbouratelný, bezropouštědlový, netoxický a nehořlavý čistící prostředek, ředitelný vodou. Ohodnocení USFA - C1. Odstraňuje masťotu, oleje, řezné kapaliny a dílenskou špínu.



Úprava povrchu –

Aktivátory a primery

- Urychlení vytvrzování výrobků Loctite® i při nízkých teplotách
- Zajištění adheze k nesmáčivým povrchům



Potřebujete aktivátor nebo primer?

Zlepšuje adhezi k obtížně lepitelným materiálům jako např. PE, PP, PTFE, TVP nebo termoplastické pryže

V kombinaci s 401, 406, 431, 454, 480 nebo 4850

Pro urychlení vytvrzení vteřinových lepidel

V kombinaci s 401, 406, 431, 454 a 4850

Urychlení vytvrzení? Vyplnění větších spár nebo teplota <5 °C?

V kombinaci s 222, 243, 248, 268, 2701, 290, 510, 518, 5203, 542, 548, 561, 572, 577, 603, 638, 641, 648, 660 nebo 668

Řešení

7239

7458

7240

Popis	primer	aktivátor	aktivátor
Barva	bezbarvá	bezbarvá	modrá-zelená
Velikost balení	4 ml	500 ml	pumpička 90 ml

Příklady použití



Loctite® 7239
Univerzální primer na obtížně lepitelné plasty vhodný pro použití na všech průmyslově používaných hmotách, zvyšuje adhezi vteřinových lepidel.



Loctite® 7458
Urychluje přetok lepidel. Minimalizuje výkvět po vytvrzení a optimalizuje pevnost lepeného spoje. Malý zápach. Doporučený pro aplikace kde je nutné urychlit vytvrzení a kde jsou kritické požadavky na estetický vzhled tak aby byla zaručena konzistentní linie lepeného spoje.



Loctite® 7240
Aktivátor bez obsahu rozpouštědel, který urychluje vytvrzování na pasivním povrchu, například na nerezové oceli, hliníku a galvanizovaném nebo pasivovaném kovu.





Prostředky pro nouzové opravy

- Odstraní úniky z nádrží a jiných zásobníků, včetně oprav kovových částí
- Zahrnují sadu na opravy nebo náhradu poškozených O-kroužků a také sprej pro detekci úniku plynu

Nouzové opravy

Náhrada O-kroužku na původním místě

Vyplnění otvorů, vyhlazení svarů, oprava nenosných součástí?

Najít únik plynu?

Zastavit únik z potrubí?

Řešení

Sada pro O-kroužky

3463

7100

5070

Příklady použití



Loctite® Sada na O-kroužky
Odstraňuje nutnost demontáže a potřebu zásoby O-kroužků různé velikosti. Spoje odolávají vodě i olejům a jsou tak pevné jako pryž sama. Souprava obsahuje: šňůry z nitrilové pryže o 7 standardních průměrech, přípravek pro spojování, bezpečnostní nůž a vteřinové lepidlo Loctite 406.



Loctite® 3463 Tyčinka Metal Magic Steel™
Doba zpracovatelnosti 3 minuty, ztuhne do 10 minut. Ocelí plněná tyčinka hnětacího tmelu. Hmota přilne k vlhkému povrchu a tuhne i pod vodou. Je odolná vůči chemickým vlivům a korozi. Lze ji vrtat, plnit a opatřovat nátěrem. Ideální pro nouzové utěsnění úniků z nádrží a potrubí. Lze ji použít pro vyhlazení svarů, k opravám malých trhlin odlitků a k zaplňování příliš velkých otvorů pro šrouby.
ANSI/NSF Norma 61



Loctite® 7100 Detektor úniku
Usnadňuje detekci jak mikroúniků, tak i větších úniků v rozvodech plynů. Nepůsobí následnou korozi; doporučuje se pro použití u všech druhů plynů a jejich směsí s výjimkou čistého kyslíku.



Loctite® 5070 Souprava pro opravy potrubí
Oprava potrubí za 1 hodinu. Není třeba žádné nářadí. Maximální teplota 120 °C. Jednoduché použití. Používá se k dočasným nebo střednědobým opravám děravých trubek a pro zesílení jejich zeslabených částí. Souprava obsahuje ochranné rukavice, tyčinku Loctite® 3463 Metal Magic Steel™ a bandážovací pásku ze skelné tkaniny impregnované uretanem.



Opravy převodovek & čerpadel

Výrobky Loctite® Vám pomohou při:

- Prevenci proti nákladným opravám
- Zvýšení spolehlivosti a výkonu
- Těsnění ploch různých velikostí a tvarů
- Těsnění závitů při nízkých teplotách
- Ochranu proti korozi a oděru

Opravy převodovek

Převodovky jsou navrženy tak, aby poskytly uživatelům přesnost, výkon a spolehlivost, které jsou vyžadovány v širokém okruhu moderních pohonných systémů. Produkty Loctite® napomáhají k zajištění spolehlivé funkce, prodloužení životnosti a k rychlým opravám, aby se minimalizovala doba nefunkčnosti převodovky

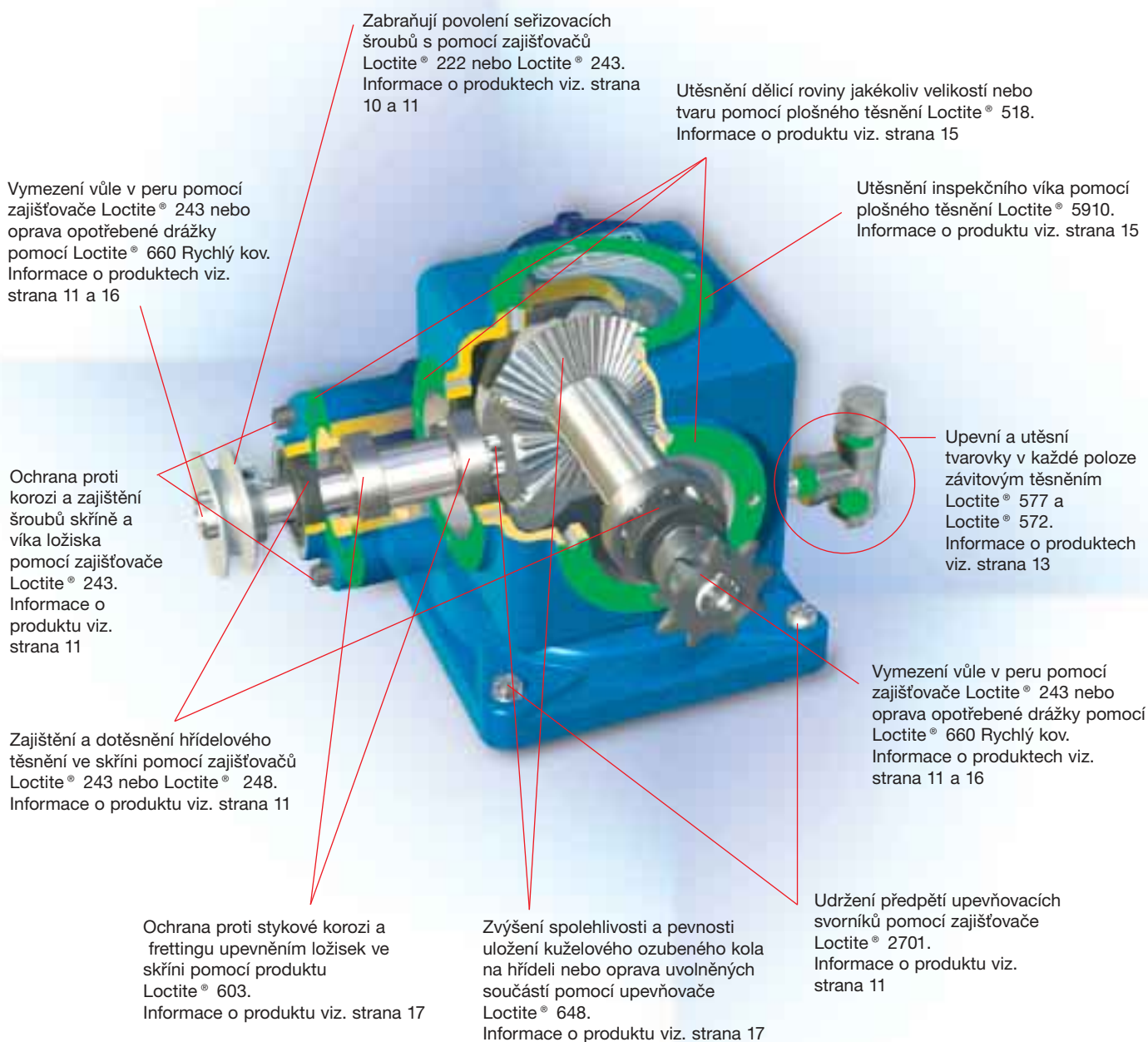



Opravy čerpadel

Povrch skříní čerpadel, oběžných kol a spirál se poškozuje v důsledku koroze, eroze, kavitace a mechanického poškození. Všechny tyto formy poškození mohou být ekonomicky a efektivně opraveny s pomocí výrobků Loctite®.

Ochrana proti stykové korozi a fretingu upevněním ložisek ve skříní pomocí produktu Loctite® 603. Informace o produktu viz. strana 17

Utěsnění dělicí roviny jakékoliv velikosti nebo tvaru pomocí plošného těsnění Loctite® 518. Informace o produktu viz. strana 15

Ochrana čerpadel vůči poškození chemikáliemi a erozi pomocí Loctite® Nordbak® 7221 - Chemicky odolný nátěr. Informace o produktu viz. strana 35

Ochrana šroubů na straně pohonu proti zarezivění a zadření pomocí pasty Loctite® 8023 Marine (odolná vodě). Informace o produktu viz. strana 28

Vymezení vůle v peru pomocí zajišťovače Loctite® 243 nebo oprava opotřebené drážky pomocí Loctite® 660 Rychlý kov. Informace o produktech viz. strana 11 a 16

Zabraňují povolení seřizovacích šroubů s pomocí zajišťovačů Loctite® 222 nebo Loctite® 243. Informace o produktech viz. strana 10 a 11

Zajištění a dotěsnění hřídeľového těsnění ve skříní pomocí zajišťovačů Loctite® 243 nebo Loctite® 248. Informace o produktech viz. strana 11

Mazání a ochrana O-kroužků proti poškození s pomocí Loctite® 8104. Informace o produktu viz. strana 26

Utěsnění závitových spojů pomocí produktů Loctite® 577 nebo Loctite® 572. Informace o produktech viz. strana 13

Udržení předpětí upevňovacích svorníků pomocí zajišťovače Loctite® 2701. Informace o produktu viz. strana 11

Ochrana proti korozi a zajištění šroubů skříně a víka ložiska pomocí zajišťovače Loctite® 243. Informace o produktu viz. strana 11

Obnova a ochrana opotřebených spirál pomocí Loctite® Nordbak® 7218 - Směs proti oděru a/nebo keramických nátěrů Loctite® Nordbak® 7227 nebo 7228. Informace o produktech viz. strana 34 a 35

Vysprávi, obnoví a chrání povrch oběžných kol a lopatek pomocí keramických nátěrů Loctite® Nordbak® 7227 nebo 7228. Informace o produktu viz. strana 35

Ochrana proti korozi a zadření matic sestavy ucpávky pomocí pasty Loctite® 8023 Marine (odolná vodě). Informace o produktu viz. strana 28

Utěsnění a ochrana spojek proti vymývání pomocí závitového těsnění Loctite® 572. Informace o produktu viz. strana 13



Jak na to v údržbě

- Proaktivní praktický program školení jak správně používat naše produkty v údržbě.
- Poskytnou Vám řešení k boji s prostoji ve výrobě.
- Výrobky Loctite® a seminář „Jak na to v údržbě“ Vám pomohou poskytnout řešení při prevenci předvídatelných a nepředvídatelných poruch.

Po absolvování semináře „Jak na to v údržbě“ budou mít Vaši pracovníci znalosti a prostředky pro:

- Úsporu času
- Snížení nákladů na energii
- Zvýšení bezpečnosti
- Snížení spotřeby kapalin
- Zvýšení spolehlivosti

Moduly semináře Jak na to v údržbě

Praktická výuka o produktech a školení o spolehlivosti

Standardní školení o spolehlivosti

Zajišťování závitů



- Jak funguje závitový spoj
- Výhody a nevýhody mechanických metod zajištění
- Produkty Loctite® pro zajištění závitů:
 - Jak pracují
 - Výběr produktu
- Jaký vliv má povrch na účinnost
- Teplota a další faktory prostředí
- Způsoby aplikace
- Praktické ukázky

Těsnění trubkových závitů



- Druhy závitů a šroubení
- Příčiny úniku
- Produkty Loctite® pro těsnění závitů:
 - Jak pracují
 - Výběr produktu
- Jaký vliv má povrch na účinnost
- Teplota a další faktory prostředí
- Způsoby aplikace
- Praktické ukázky

Plošná těsnění



- Proč těsnění selhávají
- Těsnící materiály
- Problémy při montáži
- Zásady pro těsnění tekutými produkty
- Výběr produktu
- Tuhé příruby a pružné příruby
- Provozní vlivy
- Anaerobní a silikonová plošná těsnění
- Praktické ukázky

Upevňování



- Druhy válcových spojů
- Potenciální problémy a jejich možná řešení
- Produkty Loctite® pro upevňování součástí:
 - Jak pracují
 - Výběr produktu
- Jaký vliv má povrchna účinnost
- Teplota a další faktory prostředí
- Způsoby aplikace
- Praktické ukázky

Lepení



- Běžné oblasti aplikace
- Lepení různých materiálů
- Spojte části snadno a rychle
- Lepidla Loctite®:
 - Jak pracují
 - Výběr produktu

Pro více informací, kontaktujte naše technické zastoupení Henkel.

Charakteristika

- Předběžný průzkum závodu
- Praktická výuka
- Pokrývá všechny oblasti
- Provádí se „v terénu“
- Součástí jsou školící materiály
- Přehled běžných příčin poruch a jejich prevence
- Dvouhodinové standardní školení může být upraveno na míru dle přání a potřeb
- při prohlídce závodu a předběžném průzkumu
- Vnitropodniková návaznost a využití



Vyškolený, motivovaný a prostředky vybavený pracovník snižuje náklady !

Školení Řešení pro údržbu

Pružné lepení & Těsnění



- Lepení a těsnění součástí namáhaných rázy a deformacemi
- Produkty Loctite® :
 - Typické aplikace
 - Výběr produktu
 - Jak pracují

Maziva



- Přehled Anti-seize – proti zadření, olejů, mazacích tuků, suchých maziv
- Jak vybrat ten správný produkt

Povrchová úprava & Prevence koroze



- Stabilizace existující vrstvy rzi
- Ochrana před korozí
- Prevence elektrochemické koroze
- Zvýšení přilnavosti řemenů

Obnova kovů



- Obnova a oprava opotřebovaných kovových součástí
- Využití kovem plněných epoxidů, které jsou obrobitelné a mají potřebnou pevnost v tlaku

Doplňkové školení

Čištění



- Proč čistit povrchy před nanesením lepidla
- Jak odstranit zbytky vytvrdělého lepidla nebo těsnění
- Čističe na ruce
- Jak čistit a odmastit součástky



Zařízení

- Dávkovací a nanášecí zařízení Loctite® jsou speciálně určena pro rychlou, přesnou, čistou a úspornou aplikaci výrobků Loctite®
- Následující výběr z rozsáhlé řady zařízení obsahuje položky nejvýznamnější pro oblast údržby a oprav



Loctite® 98414
Ruční pistole peristaltická
 Snadno se nasadí na hrdlo lahvičky Loctite® s obsahem 50 ml. Včetně stojánku pod lahvičku 50 ml.



Loctite® 97001
Ruční pistole peristaltická
 Levný, ale přesný ruční dávkovač, který lze snadno našroubovat na hrdlo lahvičky Loctite® s obsahem 250 ml.



Loctite® 97002
Ruční pistole na kartuše (pneumatická)
 Určená pro dávkování všech produktů Loctite®, dodávaných ve speciálních tubách 250 ml nebo kartuších 300 ml.



Loctite® 97006
Digitální injekční dávkovací systém
 Plně integrální systém pro dávkování produktů od kapalin řídkých jako voda po husté pasty vytlačováním z plastových stříkaček s objemem 10 ml.



Loctite® 97262
Sada různých dávkovacích jehel
 Souprava všech druhů dávkovacích jehel, používaných při aplikaci produktů Loctite®.



Loctite® 97008 Poloautomatický dávkovací systém
Loctite® 97009 Poloautomatický dávkovací systém
 Plně integrovaný poloautomatický dávkovací systém pro lepidla.



Loctite® 97121
Dávkovač s hadicovým ventilem
 Svírací hadicový ventil s pneumatickým ovládním pro použití ve spojení se systémem Loctite® 97008 a 97009.



Loctite® 96001
50 ml Ruční aplikační pistole pro dvousložkové produkty
Loctite® 96003
200 ml Ruční aplikační pistole pro dvousložkové produkty
 Automaticky směšuje konstrukční lepidla Loctite® ve správném poměru. Aplikace je realizována beze ztrát, v množství určeném potřebou produktu.



Loctite® 97033
UV-systém se světlovodem
 Systém k vytvrzování s vysokou intenzitou emitující UVA a viditelné světlo (modré světlo) pro extrémně rychlé vytvrzení. Ideální pro velkosériovou produkci a pro krátké výrobní cykly.



Loctite® 97035
UVALOC Vytvrzovací skříň
 Stolní modulární osvětlovací systém s vysokou intenzitou světla pro vytvrzování. Je vybaven rtuťovou výbojkou 1000 W. Konstruován pro emitování UVA, UVC a viditelného světla.



Informace pro objednávání produktů



* Produkty
schválené NSF

■ Na těchto stránkách vyhledávejte podle čísla produktu Loctite®!

Č.produktu	Název produktu	Vel. Balení	Obj.č.	IDH č.	Stránka	Č.produktu	Název produktu	Vel. Balení	Obj.č.	IDH č.	Stránka
222	Zajišťovač závitů, nízká pevnost*	10 ml	22214	195741	10	5070	Souprava na opravu potrubí	2" x 6' sada	31968	255861	39
222	Zajišťovač závitů, nízká pevnost*	50 ml	22252	142485	10	510	Těsnění na přírubby, tuhé části*	50 ml	51034	142608	15
222	Zajišťovač závitů, nízká pevnost*	250 ml	22272	142486	10	510	Těsnění na přírubby, tuhé části*	250 ml	51072	142609	15
243	Zajišťovač závitů, střední pevnost*, tekutý	5 ml	29687	195910	11	5145	Pružné lepidlo těsnící, nekorozivní	300 ml	30913	335811	22
243	Zajišťovač závitů, střední pevnost*, tekutý	10 ml	24304	142506	11	518	Těsnění na přírubby, tuhé části*	25 ml	21625	142286	15
243	Zajišťovač závitů, střední pevnost*, tekutý	50 ml	24333	142507	11	518	Těsnění na přírubby, tuhé části*	50 ml	18967	142456	15
243	Zajišťovač závitů, střední pevnost*, tekutý	250 ml	24374	135357	11	518	Těsnění na přírubby, tuhé části*	300 ml	19298	142464	15
248	Zajišťovač závitů, střední pevnost*, polotuhý	9 g tyčinka	38274	540498	11	5203	Těsnění na přírubby, nízká pevnost	50 ml	26751	232305	14
248	Zajišťovač závitů, střední pevnost*, polotuhý	19 g tyčinka	38267	540478	11	5203	Těsnění na přírubby, nízká pevnost	300 ml	24197	170682	14
268	Zajišťovač závitů, vysoká pevnost, polotuhý	9 g tyčinka	38281	540900	11	5331	Těsnění na závitů, plastické*	100 ml	23872	142492	12
268	Zajišťovač závitů, vysoká pevnost, polotuhý	19 g tyčinka	38289	540908	11	534	Lepidlo na těsnění	9 g tyčinka	-	-	14
270	Zajišťovač závitů, vysoká pevnost*, tekutý	10 ml	27016	195545	11	534	Lepidlo na těsnění	19 g tyčinka	-	-	14
270	Zajišťovač závitů, vysoká pevnost*, tekutý	50 ml	27041	142553	11	5366	Pružné lepidlo těsnící, čiré	50 ml	25384	142742	23
270	Zajišťovač závitů, vysoká pevnost*, tekutý	250 ml	27051	142554	11	5366	Pružné lepidlo těsnící, čiré	310 ml	23968	142494	23
2701	Zajišťovač závitů, vysoká pevnost, tekutý	5 ml	29686	195911	11	5367	Pružné lepidlo těsnící, bílé	310 ml	23967	142493	23
2701	Zajišťovač závitů, vysoká pevnost, tekutý	50ml	19149	135281	11	5368	Pružné lepidlo těsnící, černé	310 ml	23969	142495	23
2701	Zajišťovač závitů, vysoká pevnost, tekutý	250 ml	19150	195725	11	5398	Pružné lepidlo těsnící, pro vysoké teploty, červené	310 ml	-	-	23
290	Zajišťovač závitů, kapilární	10 ml	29011	142567	10	5399	Pružné lepidlo těsnící, pro vysoké teploty, červené	310 ml	-	-	23
290	Zajišťovač závitů, kapilární	50ml	29053	142568	10	542	Těsnění na závitů, hydraulické a pneumatické	10 ml	16877	142434	13
290	Zajišťovač závitů, kapilární	250 ml	29071	142569	10	542	Těsnění na závitů, hydraulické a pneumatické	50 ml	16878	142435	13
3030	Lepidlo na polyolefiny	35 ml	37220	466085	20	542	Těsnění na závitů, hydraulické a pneumatické	250 ml	16870	142427	13
330	Konstrukční lepidlo, houževnaté bez misení*	315 ml	33066	135407	20	542	Těsnění na závitů, hydraulické a pneumatické	9 g tyčinka	-	-	14
3421 A&B	Konstrukční lepidlo, univerzální	50 ml	33369	255074	20	548	Plošné těsnění, středně pevnostní	18 g tyčinka	-	-	14
3421 A&B	Konstrukční lepidlo, univerzální	200 ml	33050	254055	20	548	Plošné těsnění, středně pevnostní	50 m	38128	527319	12
3421 A	Konstrukční lepidlo, univerzální (pryskyřice)	1kg	36436	431949	20	55	Vlákno na těsnění potrubí*	150 m	34543	305917	12
3421 B	Konstrukční lepidlo, univerzální (tvrdidlo)	1kg	36435	431948	20	55	Vlákno na těsnění potrubí*	19 g tyčinka	38302	540921	13
3430 A&B	Konstrukční lepidlo, pětiminutové	2 x 24 ml	29684	242865	21	561	Těsnění na závitů*	300 ml	21071	142480	15
3450 A&B	Konstrukční lepidlo, pětiminutové	2 x 25 ml	16811	197492	21	5699	Těsnění na přírubby, velké spáry, odolává, glykolu*	50 ml	57232	142611	13
3463	Tyčinka Metal Magic Steel™	114 g	31983	265628	39	572	Těsnění na potrubí s pomalým vytvrzením	250 ml	52740	142612	13
3463	Tyčinka Metal Magic Steel™	50 gr	7235967	562728	39	572	Těsnění na potrubí s pomalým vytvrzením	50 ml	57436	142616	14
3471 A&B	Tekutý kov S1, tmel	500 g	14673	229176	32	574	Těsnění na přírubby	250 ml	22341	231561	14
3472 A&B	Tekutý kov S2, tekutý tmel	500 g	14672	229175	32	574	Těsnění na přírubby	50 ml	18945	142454	13
3473 A&B	Tekutý kov S3, rychletvrdnoucí	500 g	14671	229174	33	574	Těsnění na potrubí, univerzální *	250 ml	57767	234570	13
3474 A&B	Tekutý kov M, proti opotřebení	500 g	14723	195891	33	577	Těsnění na potrubí, univerzální*	2 l	33671	268416	13
3475 A&B	Tekutý kov A1, univerzální	500 g	14670	229173	33	577	Těsnění na potrubí, univerzální*	50 ml	24826	142511	15
3479 A&B	Tekutý kov HTA, pro vysoké teploty	500 g	15415	195826	33	577	Těsnění na potrubí, univerzální*	300 ml	23854	142491	15
401	Vteřinové lepidlo, univerzální*	10 x 3 g	OX16616	241870	19	5910	Těsnění na přírubby, velké spáry / pružné	10 ml	16895	142441	17
401	Vteřinové lepidlo, univerzální,*	20 g	40120	142575	19	5910	Těsnění na přírubby, velké spáry / pružné	50 ml	16896	142442	17
401	Vteřinové lepidlo, univerzální*	50 g	40150	142576	19	603	Upevňovač spojů, vysoká pevnost, olejivzdorný*	250 ml	16897	142443	17
401	Vteřinové lepidlo, univerzální*	500 g	40180	142578	19	603	Upevňovač spojů, vysoká pevnost, olejivzdorný*	10 ml	33898	246666	17
406	Vteřinové lepidlo, na pryže	20 g	40620	142580	18	603	Upevňovač spojů, vysoká pevnost, olejivzdorný*	50 ml	63830	135518	17
406	Vteřinové lepidlo, na pryže	50 g	19206	195531	18	638	Upevňovač spojů, vysoká pevnost*	250 ml	16973	142448	17
406	Vteřinové lepidlo, na pryže	500 g	40680	142581	18	638	Upevňovač spojů, vysoká pevnost*	2 lt	34723	323942	17
4062	Vteřinové lepidlo, kapilární	20 g	29405	195659	19	638	Upevňovač spojů, vysoká pevnost*	50 ml	16880	142437	16
431	Vteřinové lepidlo, univerzální, vysoká viskozita	20 g	29392	142745	19	641	Upevňovač spojů, střední pevnost	250 ml	16879	142436	16
431	Vteřinové lepidlo, univerzální, vysoká viskozita	500 g	29384	195693	19	641	Upevňovač spojů, střední pevnost	5 ml	29685	195912	17
454	Vteřinové lepidlo, univerzální, gel*	3 g	28523	195657	18	648	Upevňovač spojů, pro vysokou teplotu	50 ml	64832	135525	17
454	Vteřinové lepidlo, univerzální, gel*	20 g	45420	142597	18	648	Upevňovač spojů, pro vysokou teplotu	250 ml	16975	142450	17
454	Vteřinové lepidlo, univerzální, gel*	300 g	45482	88526	18	648	Upevňovač spojů, pro vysokou teplotu	50 ml	18956	142455	16
454	Vteřinové lepidlo, univerzální, gel* (harmonika)	300 g	29785	234443	18	660	Upevňovač, na opravu velkých spár*	9 g tyčinka	-	-	17
480	Vteřinové lepidlo, odolné vůči odlupování	20 g	16613	142411	18	668	Upevňovač, středněpevnostní				
480	Vteřinové lepidlo, odolné vůči odlupování	50 g	19167	195726	18						
480	Vteřinové lepidlo, odolné vůči odlupování	500 g	16617	142413	18						
4850	Vteřinové lepidlo, pružné	5 g	35302	373357	19						
4850	Vteřinové lepidlo, pružné	20 g	35303	373358	19						
4850	Vteřinové lepidlo, pružné	500 g	35299	373354	19						



Informace pro objednávání produktů

NSF * Produkty
schválené NSF

■ Na těchto stránkách vyhledávejte podle čísla produktu Loctite®!

Č. produktu	Název produktu	Vel. Balení	Obj.č.	IDH č.	Stránka	Č. produktu	Název produktu	Vel. Balení	Obj.č.	IDH č.	Stránka
668	Upevňovač, středněpevnostní	19 g tyčinka	-	-	17	8031	Řezný olej, aerosol	400 ml	26473	142528	25
7039	Sprej na čištění kontaktů, aerosol	400 ml	26525	142538	37	8060	Pasta proti zadření s hliníkem	20 g tyčinka	37746	525118	29
7063	Čistič malých součástek, aerosol	150 ml	25424	135366	37	8065	C5-A® pasta proti zadření s mědí	20 g tyčinka	37758	525392	29
7063	Čistič malých součástek, aerosol	400 ml	24783	458648	37	8101	Olaj na řetězy, aerosol	400 ml	26477	142529	27
7063	Čistič malých součástek	10 l	28832	149293	37	8102	Tuk pro náročné aplikace	400 g	-	-	27
7100	Detektor úniky plynu	400 ml	28224	250000	39	8102	Tuk pro náročné aplikace				
7200	Odstraňovač těsnění, aerosol	400 ml	31034	458654	37		High Performance Grease	6x1 l	-	-	27
7218	Směs proti oděru	1 kg	31994	255890	34	8103	Mazací tuk s MoS2	400 g	26541	142541	27
7219	Nárazuvzdorná směs proti oděru	1 kg	31999	255891	34	8103	Mazací tuk s MoS2	1 l	26556	142545	27
7221	Nátěr odolný chemikáliím	5.4 kg	-	-	35	8104	Silikonový tuk pro potravinářské účely*	75 ml	26574	142550	26
7222	Tmel proti opotřebení	1.3 kg	-	-	34	8104	Silikonový tuk pro potravinářské účely*	1 l	26559	142546	26
7226	Směs pro pseudopravu	1 kg	32000	255892	35	8105	Minerální mazací tuk pro potravinářské účely*	400 ml	26545	142542	27
7227	Keramikový nátěr, šedý	1 kg	32002	255893	35	8106	Více-účelová pasta	400 ml	-	-	26
7228	Keramikový nátěr, bílý	1 kg	32003	255894	35	8106	Více-účelová pasta	1 l	-	-	26
7229	Vysokoteplotní směs pro pseudopravu	10 kg	32005	255895	35	8150	Pasta proti zadření s hliníkem	500 g	15376	142256	29
7230	Vysokoteplotní směs proti oděru	10 kg	32007	255896	34	8150	Pasta proti zadření s hliníkem	1 kg	15377	197472	29
7234	Vysokoteplotní keramikový nátěr, šedý	1 kg	32933	254469	35	8151	Pasta proti zadření s hliníkem, aerosol	50 ml	15378	142257	29
7239	Plastový základ, CA (všechny plasty)	4 ml	34873	333360	38	8151	Pasta proti zadření s hliníkem, aerosol	150 ml	15374	224359	29
7240	Aktivátor, anaerobní	90 ml	-	-	38	8151	Pasta proti zadření s hliníkem, aerosol	300 ml	15375	142404	29
7388	Aktivátor	315 ml	-	-	20	8153	Pasta proti zadření bez kovu, aerosol	400 ml	-	-	29
7458	Aktivátor	500 ml	-	-	38	8154	Montážní sprej MoS2, aerosol*	400 ml	26481	303135	29
7500	Odrezovač jako nátěr	1 l	-	-	30	8155	Montážní pasta MoS2	1 kg	-	-	29
7800	Zinkový sprej, lesklý	400 ml	26501	142716	31	8156	Pasta proti zadření bez kovu	500 g	-	-	29
7802	Lakový sprej, Aerosol	400 ml	-	-	31	8191	MoS2 polvak proti zadření, aerosol	400 ml	26493	142532	24
7803	Ochranný povlak kovů	400 ml	26517	88412	31	8192	Povlak PTFE pro potravinářské účely, aerosol*	400 ml	26497	142533	24
7840	Čistič a odmašťovač velkých částí (na bázi vody)	200 l	31054	235343	37	8201	Pětiúčelový sprej, aerosol	400 ml	26521	458642	25
7840	Čistič a odmašťovač velkých částí (na bázi vody)	750 ml	-	-	37	9466 A&B	Epoxidové lepidlo, houževnaté	50 ml	36603	451199	21
7840	Čistič a odmašťovač velkých částí (na bázi vody)	20 l	31052	235341	37	9466 A&B	Epoxidové lepidlo, houževnaté	400 ml	36604	451200	21
7840	Čistič a odmašťovač velkých částí (na bázi vody)	5 l	31049	235338	37	9466 A	Epoxidové lepidlo, houževnaté	1 kg	36651	446309	21
7850	Čistič rukou	400 ml	30632	215469	36	9466 B	Epoxidové lepidlo, houževnaté	1 kg	36652	446320	21
7850	Čistič rukou	3 lt	30640	215494	36	9492 A&B	Epoxidové lepidlo, vysokoteplotní	50 ml	36840	468287	21
7850	Čistič rukou	10 l	21963	88239	36	9492 A&B	Epoxidové lepidlo, vysokoteplotní	400 ml	36847	468314	21
7855	Čistič rukou, barvy, pryskyřice	400 ml	31031	235321	36	96001	Ruční aplikační pistole pro dvousložkové produkty	50 ml	96001	267452	44
7922	Zinkový sprej, matný, aerosol	400 ml	-	-	31	96003	Ruční aplikační pistole pro dvousložkové produkty	200 ml	96003	267453	44
8001	Minerální olej, sprej*	400 ml	-	-	24	97001	Ruční pistole peristaltická	zařízení	97001	88631	44
8005	Adhezivní sprej na řemeny, aerosol	400 ml	31434A	458643	30	97002	Ruční pneumatická pistole na kartuše (300ml)	zařízení	97002	88632	44
8007	C5-A® pasta proti zadření s mědí, aerosol	400 ml	31950	255851	29	97006	Digitální injekční dávkovací systém	zařízení	97006	88633	44
8008	C5-A® pasta proti zadření s mědí, dóza se štětcem	454 g	37592	503147	29	97008	Poloautomatický dávkovací systém	1 l	97008	215844	44
8008	C5-A® pasta proti zadření s mědí, dóza se štětcem	3.6 kg	37593	503148	29	97009	Poloautomatický dávkovací systém s detektorem nízké hladiny	2 l	97009	215845	44
8009	Heavy Duty pasta proti zadření, dóza se štětcem	454g	37605	504219	28	97033	UV systém se světlovodem	zařízení	97033	236377	44
8011	Olaj na řetězy, pro vysoké teploty, sprej*	400 ml	-	-	25	97035	UNVALOC 1000 vytvrzovací skříň	zařízení	97035	307079	44
8012	Pasta Moly s MoS2, dóza se štětcem	454g	37609	504236	28	97121	Dávkovač s hadicovým ventilem	zařízení	97121	88650	44
8013	N-7000 proti zadření, vysoce čistý, dóza se štětcem	454g	37621	504588	28	97262	Sada různých dávkovacích jehel	souprava	97262	218288	44
8014	Nátěr proti zadření, potravinářský*	250 g	31960	255857	29	98414	Ruční pistole peristaltická	zařízení	98414	608966	44
8018	Solvo Rust, Aerosol	400 ml	-	-	25		Sada pro O-kroužky	souprava	16224	142407	39
8021	Silikonový olej, aerosol	400 ml	31471	458646	25						
8023	Pasta proti zadření vodě odolná, dóza se štětcem	454 g	37625	504618	28						
8030	Řezný olej	250 ml	27628	142558	25						

■ Na těchto stránkách vyhledávejte podle názvu produktu Loctite®!

Název produktu	Č. produktu	Vel. Balení	Obj.č.	IDH č.	Str.	Název produktu	Č. produktu	Vel. Balení	Obj.č.	IDH č.	Str.
Adhezivní sprej na řemeny, aerosol	8005	400 ml	31434A	458643	30	N-7000 proti zadření, vysoce čistý, dóza se štětcem	8013	454g	37621	504588	28
Aktivátor	7388	315 ml	-	-	20	Nárazuvzdorná směs proti oděru	7219	1 kg	31999	255891	34
Aktivátor	7458	500 ml	-	-	38	Nátěr odolný chemikáliím	7221	5.4 kg	-	-	35
Aktivátor, anaerobní	7240	90 ml	-	-	38	Nátěr proti zadření, potravinářský*	8014	250 g	31960	255857	29
C5-A® pasta proti zadření s mědí	8008	3.6 kg	37593	503148	29	Odrezovač jako nátěr	7500	1 l	-	-	30
C5-A® pasta proti zadření s mědí	8065	20 g tyčinka	37758	525392	29	Odstraňovač těsnění, aerosol	7200	400 ml	31034	458654	37
C5-A® pasta proti zadření s mědí, aerosol	8007	400 ml	31950	255851	29	Ochranný povlak kovů	7803	400 ml	26517	88412	31
C5-A® pasta proti zadření s mědí, dóza se štětcem	8008	454 g	37592	503147	29	Oil na řetězy, aerosol	8101	400 ml	26477	142529	27
Čistič a odmašťovač velkých částí (na bázi vody)	7840	750 ml	-	-	37	Oil na řetězy, pro vysoké teploty, sprej*	8011	400 ml	-	-	25
Čistič a odmašťovač velkých částí (na bázi vody)	7840	20 l	31052	235341	37	Pasta Moly s MoS ₂ , dóza se štětcem	8012	454g	37609	504236	28
Čistič a odmašťovač velkých částí (na bázi vody)	7840	5 l	31049	235338	37	Pasta proti zadření bez kovu	8156	500 g	-	-	29
Čistič a odmašťovač velkých částí (na bázi vody)	7840	200 l	31054	235343	37	Pasta proti zadření bez kovu, aerosol	8153	400 ml	-	-	29
Čistič malých součástek	7063	10 l	28832	149293	37	Pasta proti zadření s hliníkem	8060	20 g tyčinka	37746	525118	29
Čistič malých součástek, aerosol	7063	150 ml	25424	135366	37	Pasta proti zadření s hliníkem	8150	500 g	15376	142256	29
Čistič malých součástek, aerosol	7063	400 ml	24783	458648	37	Pasta proti zadření s hliníkem	8150	1 kg	15377	197472	29
Čistič rukou	7850	400 ml	30632	215469	36	Pasta proti zadření s hliníkem, aerosol	8151	50 ml	15378	142257	29
Čistič rukou	7850	3 lt	30640	215494	36	Pasta proti zadření s hliníkem, aerosol	8151	150 ml	15374	224359	29
Čistič rukou	7850	10 l	21963	88239	36	Pasta proti zadření s hliníkem, aerosol	8151	300 ml	15375	142404	29
Čistič rukou, barvy, pryskyřice	7855	400 ml	31031	235321	36	Pasta proti zadření vodě odolná, dóza se štětcem	8023	454 g	37625	504618	28
Dávkovač s hadicovým ventilem	97121	zařízení	97121	88650	44	Pětiúčelový sprej, aerosol	8201	400 ml	26521	458642	25
Detektor úniku plynu	7100	400 ml	28224	250000	39	Plastový základ, CA (všechny plasty)	7239	4 ml	34873	333360	38
Digitální injekční dávkovací systém	97006	zařízení	97006	88633	44	Plošné těsnění, středně pevnostní	548	9 g tyčinka	-	-	14
Epoxidové lepidlo, houževnaté	9466 A&B	50 ml	36603	451199	21	Plošné těsnění, středně pevnostní	548	18 g tyčinka	-	-	14
Epoxidové lepidlo, houževnaté	9466 A&B	400 ml	36604	451200	21	Poloautomatický dávkovací systém	97008	1 l	97008	215844	44
Epoxidové lepidlo, houževnaté	9466 A	1 kg	36651	446309	21	Poloautomatický dávkovací systém	97009	2 l	97009	215845	44
Epoxidové lepidlo, houževnaté	9466 B	1 kg	36652	446320	21	Povlak PTFE pro potravinářské účely, aerosol*	8192	400 ml	26497	142533	24
Epoxidové lepidlo, vysokoteplotní	9492 A&B	50 ml	36840	468287	21	Pružné lepidlo těsnící, bílé	5367	310 ml	23967	142493	23
Epoxidové lepidlo, vysokoteplotní	9492 A&B	400 ml	36847	468314	21	Pružné lepidlo těsnící, černé	5368	310 ml	23969	142495	23
Heavy Duty pasta proti zadření, dóza se štětcem	8009	454g	37605	504219	28	Pružné lepidlo těsnící, čiré	5366	50 ml	25384	142742	23
Keramický nátěr, bílý	7228	1 kg	32003	255894	35	Pružné lepidlo těsnící, čiré	5366	310 ml	23968	142494	23
Keramický nátěr, šedý	7227	1 kg	32002	255893	35	Pružné lepidlo těsnící, nekorozivní	5145	300 ml	30913	335811	22
Konstrukční lepidlo, houževnaté bez mísení*	330	315 ml	33066	135407	20	Pružné lepidlo těsnící, pro vysoké teploty, červené	5398	310 ml	-	-	23
Konstrukční lepidlo, pětiminutové	3430 A&B	2 x 24 ml	29684	242865	21	Pružné lepidlo těsnící, pro vysoké teploty, červené	5399	310 ml	-	-	23
Konstrukční lepidlo, pětiminutové	3450 A&B	2 x 25 ml	16811	197492	21	Ruční aplikační pistole pro dvousložkové produkty	96001	50 ml	96001	267452	44
Konstrukční lepidlo, univerzální	3421 A&B	50 ml	33369	255074	20	Ruční aplikační pistole pro dvousložkové produkty	96003	200 ml	96003	267453	44
Konstrukční lepidlo, univerzální	3421 A&B	200 ml	33050	254055	20	Ruční pistole peristaltická	97001	zařízení	97001	88631	44
Konstrukční lepidlo, univerzální (pryskyřice)	3421 A	1kg	36436	431949	20	Ruční pistole peristaltická	98414	zařízení	98414	608966	44
Konstrukční lepidlo, univerzální (tvrdidlo)	3421 B	1kg	36435	431948	20	Ruční pneumatická pistole na kartuše (300ml)	97002	zařízení	97002	88632	44
Lakový sprej, Aerosol	7802	400 ml	-	-	31	Řezný olej	8030	250 ml	27628	142558	25
Lepidlo na polyolefiny	3030	35 ml	37220	466085	20	Řezný olej, aerosol	8031	400 ml	26473	142528	25
Lepidlo na těsnění	534	9 g tyčinka	-	-	14	s detektorem nízké hladiny					
Lepidlo na těsnění	534	19 g tyčinka	-	-	14	Sada pro O-kroužky	souprava	16224	142407	39	
Mazací tuk s MoS ₂	8103	400 g	26541	142541	27	Sada různých dávkovacích jehel	97262	souprava	97262	218288	44
Mazací tuk s MoS ₂	8103	1 l	26556	142545	27	Silikonový olej, aerosol	8021	400 ml	31471	458646	25
Minerální mazací tuk pro potravinářské účely*	8105	400 ml	26545	142542	27	Silikonový tuk pro potravinářské účely*	8104	75 ml	26574	142550	26
Minerální olej, sprej*	8001	400 ml	-	-	24	Silikonový tuk pro potravinářské účely*	8104	1 l	26559	142546	26
Montážní pasta MoS ₂	8155	1 kg	-	-	29	Směs pro pneudopravu	7226	1 kg	32000	255892	35
Montážní sprej MoS ₂ , aerosol*	8154	400 ml	26481	303135	29	Směs proti oděru	7218	1 kg	31994	255890	34
MoS ₂ povlak proti zadření, aerosol	8191	400 ml	26493	142532	24	Solvo Rust, Aerosol	8018	400 ml	-	-	25
						Souprava na opravu potrubí	5070	2" x 6' sada	31968	255861	39

■ Na těchto stránkách vyhledávejte podle názvu produktu Loctite®!

Název produktu	Č. produktu	Vel. Balení	Obj.č.	IDH č.	Str.	Název produktu	Č. produktu	Vel. Balení	Obj.č.	IDH č.	Str.
Sprej na čištění kontaktů, aerosol	7039	400 ml	26525	142538	37	UV systém se světlovodem	97033	zařízení	97033	236377	44
Tekutý kov A1, univerzální	3475 A&B	500 g	14670	229173	33	UVALOC 1000 vytvrzovací skřín	97035	zařízení	97035	307079	44
Tekutý kov HTA, pro vysoké teploty	3479 A&B	500 g	15415	195826	33	Více-účelová pasta	8106	400 ml	-	-	26
Tekutý kov M, proti opotřebení	3474 A&B	500 g	14723	195891	33	Více-účelová pasta	8106	1 l	-	-	26
Tekutý kov S1, tmel	3471 A&B	500 g	14673	229176	32	Vláknno na těsnění potrubí*	55	50 m	38128	527319	12
Tekutý kov S2, tekutý tmel	3472 A&B	500 g	14672	229175	32	Vláknno na těsnění potrubí*	55	150 m	34543	305917	12
Tekutý kov S3, rychletvrdnoucí	3473 A&B	500 g	14671	229174	33	Vteřinové lepidlo, kapilární	4062	20 g	29405	195659	19
Těsnění na potrubí s pomalým vytvrzením	572	250 ml	52740	142612	13	Vteřinové lepidlo, na pryže	406	500 g	40680	142581	18
Těsnění na potrubí s pomalým vytvrzením	572	50 ml	57232	142611	13	Vteřinové lepidlo, na pryže	406	20 g	40620	142580	18
Těsnění na potrubí, univerzální *	577	50 ml	18945	142454	13	Vteřinové lepidlo, na pryže	406	50 g	19206	195531	18
Těsnění na potrubí, univerzální*	577	250 ml	57767	234570	13	Vteřinové lepidlo, odolné vůči odlupování	480	20 g	16613	142411	18
Těsnění na potrubí, univerzální*	577	2 l	33671	268416	13	Vteřinové lepidlo, odolné vůči odlupování	480	50 g	19167	195726	18
Těsnění na příruby	574	50 ml	57436	142616	14	Vteřinové lepidlo, odolné vůči odlupování	480	500 g	16617	142413	18
Těsnění na příruby	574	250 ml	22341	231561	14	Vteřinové lepidlo, pružné	4850	5 g	35302	373357	19
Těsnění na příruby, nízká pevnost	5203	50 ml	26751	232305	14	Vteřinové lepidlo, pružné	4850	20 g	35303	373358	19
Těsnění na příruby, nízká pevnost	5203	300 ml	24197	170682	14	Vteřinové lepidlo, pružné	4850	500 g	35299	373354	19
Těsnění na příruby, tuhé části*	510	50 ml	51034	142608	15	Vteřinové lepidlo, univerzální*	401	10 x 3 g	0X16616	241870	19
Těsnění na příruby, tuhé části*	510	250 ml	51072	142609	15	Vteřinové lepidlo, univerzální*	401	50 g	40150	142576	19
Těsnění na příruby, tuhé části*	518	25 ml	21625	142286	15	Vteřinové lepidlo, univerzální*	401	500 g	40180	142578	19
Těsnění na příruby, tuhé části*	518	50 ml	18967	142456	15	Vteřinové lepidlo, univerzální, gel*	454	300 g	45482	88526	18
Těsnění na příruby, tuhé části*	518	300 ml	19298	142464	15	Vteřinové lepidlo, univerzální, gel*	454	3 g	28523	195657	18
Těsnění na příruby, velké spáry / pružné	5910	50 ml	24826	142511	15	Vteřinové lepidlo, univerzální, gel*	454	20 g	45420	142597	18
Těsnění na příruby, velké spáry / pružné	5910	300 ml	23854	142491	15	Vteřinové lepidlo, univerzální, gel* (harmonika)	454	300 g	29785	234443	18
Těsnění na příruby, velké spáry, odolává, glykolu*	5699	300 ml	21071	142480	15	Vteřinové lepidlo, univerzální, vysoká viskozita	431	20 g	29392	142745	19
Těsnění na závitě*	561	19 g tyčinka	38302	540921	13	Vteřinové lepidlo, univerzální, vysoká viskozita	431	500 g	29384	195693	19
Těsnění na závitě, hydraulické a pneumatické	542	10 ml	16877	142434	13	Vteřinové lepidlo, univerzální,*	401	20 g	40120	142575	19
Těsnění na závitě, hydraulické a pneumatické	542	50 ml	16878	142435	13	Vysokoteplotní keramický nátěr, šedý	7234	1 kg	32933	254469	35
Těsnění na závitě, hydraulické a pneumatické	542	250 ml	16870	142427	13	Vysokoteplotní směs pro pneudopravu	7229	10 kg	32005	255895	35
Těsnění na závitě, plastické*	5331	100 ml	23872	142492	12	Vysokoteplotní směs proti oděru	7230	10 kg	32007	255896	34
Tmel proti opotřebení	7222	1.3 kg	-	-	34	Zajišťovač závitů, kapilární	290	10 ml	29011	142567	10
Tuk pro náročné aplikace	8102	400 g	-	-	27	Zajišťovač závitů, kapilární	290	50ml	29053	142568	10
Tuk pro náročné aplikace	8102	400 g	-	-	27	Zajišťovač závitů, kapilární	290	250 ml	29071	142569	10
High Performance Grease	8102	6x1 l	-	-	27	Zajišťovač závitů, nízká pevnost*	222	10 ml	22214	195741	10
Tyčinka Metal Magic Steel™	3463	114 g	31983	265628	39	Zajišťovač závitů, nízká pevnost*	222	50 ml	22252	142485	10
Tyčinka Metal Magic Steel™	3463	50 gr	7235967	562728	39	Zajišťovač závitů, nízká pevnost*	222	250 ml	22272	142486	10
Upevňovač spojů, pro vysokou teplotu	648	5 ml	29685	195912	17	Zajišťovač závitů, střední pevnost*, polotuhý	248	9 g tyčinka	38274	540498	11
Upevňovač spojů, pro vysokou teplotu	648	50 ml	64832	135525	17	Zajišťovač závitů, střední pevnost*, polotuhý	248	19 g tyčinka	38267	540478	11
Upevňovač spojů, pro vysokou teplotu	648	250 ml	16975	142450	17	Zajišťovač závitů, střední pevnost*, tekutý	243	10 ml	24304	142506	11
Upevňovač spojů, střední pevnost	641	50 ml	16880	142437	16	Zajišťovač závitů, střední pevnost*, tekutý	243	5 ml	29687	195910	11
Upevňovač spojů, střední pevnost	641	250 ml	16879	142436	16	Zajišťovač závitů, střední pevnost*, tekutý	243	50 ml	24333	142507	11
Upevňovač spojů, vysoká pevnost*	638	10 ml	33898	246666	17	Zajišťovač závitů, střední pevnost*, tekutý	243	250 ml	24374	135357	11
Upevňovač spojů, vysoká pevnost*	638	50 ml	63830	135518	17	Zajišťovač závitů, vysoká pevnost*, tekutý	270	250 ml	27051	142554	11
Upevňovač spojů, vysoká pevnost*	638	250 ml	16973	142448	17	Zajišťovač závitů, vysoká pevnost*, tekutý	270	10 ml	27016	195545	11
Upevňovač spojů, vysoká pevnost*	638	2 lit	34723	323942	17	Zajišťovač závitů, vysoká pevnost*, tekutý	270	50 ml	27041	142553	11
Upevňovač spojů, vysoká pevnost, olejvzdorný*	603	10 ml	16895	142441	17	Zajišťovač závitů, vysoká pevnost, polotuhý	268	9 g tyčinka	38281	540900	11
Upevňovač spojů, vysoká pevnost, olejvzdorný*	603	50 ml	16896	142442	17	Zajišťovač závitů, vysoká pevnost, polotuhý	268	19 g tyčinka	38289	540908	11
Upevňovač spojů, vysoká pevnost, olejvzdorný*	603	250 ml	16897	142443	17	Zajišťovač závitů, vysoká pevnost, tekutý	2701	5 ml	29686	195911	11
Upevňovač, na opravu velkých spár*	660	50 ml	18956	142455	16	Zajišťovač závitů, vysoká pevnost, tekutý	2701	50ml	19149	135281	11
Upevňovač, středněpevnostní	668	9 g tyčinka	-	-	17	Zajišťovač závitů, vysoká pevnost, tekutý	2701	250 ml	19150	195725	11
Upevňovač, středněpevnostní	668	19 g tyčinka	-	-	17	Zinkový sprej, lesklý	7800	400 ml	26501	142716	31
						Zinkový sprej, matný, aerosol	7922	400 ml	-	-	31

Poznámky

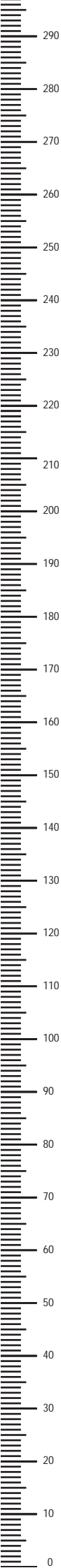

Poznámky

A large rectangular area for writing, filled with horizontal lines. The lines are evenly spaced and extend across the width of the page, starting from the top margin and ending at the bottom margin. The background of this area is a light gray color.

cm

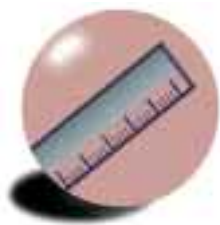

Metrické jednotky (SI) a britské jednotky



VELIČINA	JEDNOTKA V SYSTÉMU SI	NÁSOBKY NEBO HODNOTY V SI
Délka	metr = m	centimetr = cm = 10^{-2} m millimetr = mm = 10^{-3} m mikrometr = μm = 10^{-6} m
Plocha	čtverečný metr = m^2	čtverečný centimetr = $\text{cm}^2 = 10^{-4}$ m^2 čtverečný milimetr = $\text{mm}^2 = 10^{-6}$ m^2
Objem	krychlový metr = m^3	krychlový centimetr = $\text{cm}^3 = 10^{-6}$ m^3 krychlový decimetr = $\text{dm}^3 = 10^{-3}$ m^3
Hmotnost	kilogram = kg	gram = g = 10^{-3} kg tuna = t = 10^3 kg
Lineární hmotnost	kg/m	g/cm = 10^{-1} kg/m
Objemová hmotnost	kg/m ³	g/cm ³ = 10^3 kg/m ³ = kg/dm ³
Lineární rychlost	m/s	cm/s = 10^{-2} m/s
Rychlost (otáčení)	rad/s	–
Síla	newton = N	dyne = dyn = 10^{-5} N decanewton = daN = 10 N
Točivý moment	Nm	daNm = 10 Nm
Tlak	pascal = Pa	mbar = 10^2 Pa bar = 10^5 Pa megapascal = MPa = 10^6 Pa = N/mm ²

JEDNOTKY JINÉ NEŽ SI používané v SI	BRITSKÉ jednotky v SI nebo jiných systémech
	palec = in = 1" = 2,54 cm stopa = ft = 1' = 30,48 cm yard = yd = 0,914 m
	čtverečný palec = in ² , sq in = 6,452 cm ² čtverečná stopa = ft ² , sq ft = 929,03 cm ² čtverečný yard = yd ² , sq yd = 0,836 m ²
1 litr = 1×10^{-3} m ³	krychlový palec = in ³ , cu in = 16,387 cm ³ krychlová stopa = ft ³ , cu ft = 0,028 m ³ krychlový yard = yd ³ , cu yd = 0,765 m ³ 1 litr = 1,76 pinty = 0,22 galonů
	unce = oz = 28,350 g libra = lb = 0,454 kg tuna = 2240 lb = 1016,05 kg US tuna (short ton) = 2000 lb = 907,185 kg
	libry na stopu = lb/ft = 1,488 kg/m libry na yard = lb/yd = 0,496 kg/m
	libry na krychlovou stopu = lb/ft ³ = 16,019 kg/m ³
m/min = 1/60 m/s	stopy za sekundu = ft/s = 60 ft/min = 0,305 m/s
otáčky za sekundu = r/s = 2π rad/s	otáčky za minutu (rpm) = 2π rad/min
kg síly = kgf (nebo kgp) = 9,81 N = 0,981 daN	libry síly = 4,448 N = 0,454 kgf
kgfm = 0,908 daNm = 9,81 Nm	libry x stopy = lbf.ft = 1,355 Nm = 0,138 kgfm
kgf/cm ² = $9,81 \cdot 10^4$ Pa	Lbf/in ² (nebo psi) = 6895,00 Pa = 0,0698 bar
kgf/mm ² = 9,81 N/mm ² = 0,981 daN/mm ² = 9,81 MPa	= 5,17/mm rtuřového sloupce tun síly na čtverečný palec = tonf/in ² = 15,4448 MPa

HENKEL – ŘEŠÍ VAŠE PROBLÉMY

Svět řešení pro strojírenství a podpora zákazníků

Skupina Henkel je celosvětový, tržně orientovaný výrobce speciální chemie. Disponuje známými a prověřenými značkami jako Loctite® a Teroson, které jsou dlouhodobě klíčem k úspěchu firmy Henkel jak v oblasti automobilové, tak i v oblastech průmyslových. Do firemního portfolia patří lepidla, těsnění, výrobky pro přímé zasklívání, ochrana proti korozi, ochrana spodku vozidla, odhlučňovací hmoty, péče o vozidlo a další speciální chemické přípravky.

Henkel & Motoristické sporty

Firma Henkel má dlouhou tradici ve sponzorování motoristických sportů prostřednictvím značek Loctite® a Teroson. S platností od roku 2004 se firma Henkel stala oficiálním dodavatelem výrobků závodního týmu Formule 1, stáje McLaren. Navázala tím na dřívější spolupráci, která začala již v roce 1995. Dnes každá hlavní sestava monopostu McLaren Mercedes obsahuje řešení, která nějak souvisí s produkty portfolia Henkel.

Rally Dakar 2005 je poslední ze špičkových motoristických podniků, ve které se firma Henkel angažovala. Jde o 16-ti denní tvrdou jízdu přes 6 zemí. Mechanické součásti automobilů, motocyklů a kamiónů, které se zúčastnili rallye, byly vystaveny obrovskému namáhání. Henkel, jako oficiální dodavatel poskytl všem účastníkům širokou řadu výrobků značek Loctite® a Teroson, především lepidla, těsnění, výrobky pro údržbu, čističe, lepicí pásy a soupravy pro opravy, které pomohly mnoha závodníkům dojet až do cíle a prokázaly, jak dobře se hodí i do těch nejtěžších podmínek.

Výběr produktů firmy Henkel – Určeny pro každodenní použití – Ověřeny v nejobtížnějších podmínkách na světě.

Potřebujete-li se dozvědět více o kompletní řadě produktů Henkel Loctite, navštivte prosím naše internetové stránky na adrese www.loctite.com, kde si můžete stáhnout různé katalogy, popisy vlastností, technické články a příklady použití.

Údaje obsažené v tomto prospektu mají pouze informativní povahu. Pro podrobnější informace o produktech, kontaktujte naše místní technické zastoupení Henkel.



Henkel ČR spol. s r.o.
Technologies Industry Loctite

CZ-170 04 PRAHA 7
U Průhonu 10
Tel.: (00420) 220 101 401,402,410,411
Fax: 220 101 400
loctite@cz.henkel.com

www.loctite.cz

® designates a trademark of Henkel KGaA or its affiliates, registered in Germany and elsewhere. © Henkel KGaA, 2006